

KONIG
ELECTRONIC

CS500PLC4N100



MANUAL (p. 2)

4 port HomePlug 500Mbps

ANLEITUNG (S. 7)

4-Port HomePlug 500 Mbit/s

MODE D'EMPLOI (p. 13)

HomePlug 4 ports 500 Mbps

GEBRUIKSAANWIJZING (p. 19)

4-poorts HomePlug 500 Mbps

MANUALE (p. 25)

HomePlug da 4 porte 500 Mbps

MANUAL DE USO (p. 31)

HomePlug 500 Mbps de 4 puertos

HASZNÁLATI ÚTMUTATÓ (o. 37.)

4 portos HomePlug 500 Mbit/s

ΚΑΥΤΤΟΟΗJE (s. 43)

4-portinen HomePlug 500 Mbps

BRUKSANVISNING (s. 49)

HomePlug 500 Mbps med 4 portar

NÁVOD K POUŽITÍ (s. 55)

Zařízení HomePlug, 4 porty, 500 Mb/s

MANUAL DE UTILIZARE (p. 61)

HomePlug 500 Mbps cu 4 porturi

ΕΓΧΕΙΡΙΔΙΟ ΧΡΗΣΗΣ (σελ. 67)

HomePlug 500 Mbps 4 θυρών

BRUGERVEJLEDNING (s. 73)

4-ports HomePlug 500 Mb/s

VEILEDNING (s. 79)

4 ports HomePlug 500 Mbps

ИНСТРУКЦИЯ (стр. 85)

**4-х портовое устройство HomePlug
500 Мбайт/с**

2013-08-30

Chapter 1: HomePlug Power Line Installation

1.1 System Diagram

Add high-speed Internet access to any room in your home with this HomePlug AV Ethernet Bridge. You can play HD movies, music, online multi-player games and much more. The best part of this CS500PLC4N100 is that it has 4 built-in ports. Therefore, up to 4 network-enabled devices nearby can be networked at the same time.

Note: This HomePlug AV 4-Port Ethernet Bridge needs to pair with at least one other HomePlug AV compatible device in order to create a working system.

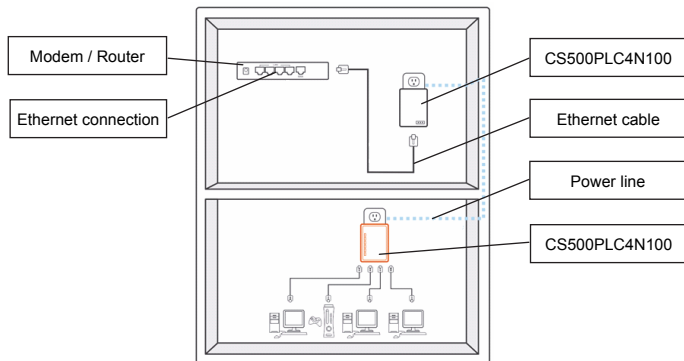

1.2 Casing details

Casing details / Status lights

The front of the device contains 3 types of status lights (see below)

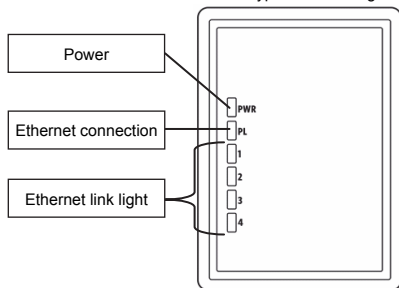

Power

Light on: Power is on
Light off: Power is off

PLC link

The PLC (Power Line) link light will indicate the overall speed of your network with 3 colors.

Red: Minimum connection speed / weak signal with speed less than 50 Mbps
Orange: Normal signal with standard network speed between 50 – 100 Mbps
Green: Excellent signal strength with optimal network speed of 100 Mbps+
Off: No connection / No activity

Ethernet link 1, 2, 3, 4

Solid green: 10/100/1000Mbps port linked
Blinking: 10/100/1000Mbps port transmitting or receiving
Off: Ethernet link not active

Bottom details

The bottom casing contains 4 Ethernet ports

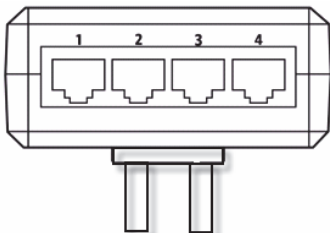

Left casing details

Security button

This button is designed to generate an individual HomePlug network group in a multi-node environment. Please refer to the "Individual HomePlug Network Setup" section below for more details.

Reset button

This button is used to clear ALL data and restore ALL settings to the factory default values.

Note: The HomePlug must be plugged in to be restored to its all factory settings. Using a small object like a paper clip, you can press and hold the reset button for about 3 seconds until the status light begins to flash. Then, the device is in factory default mode again.

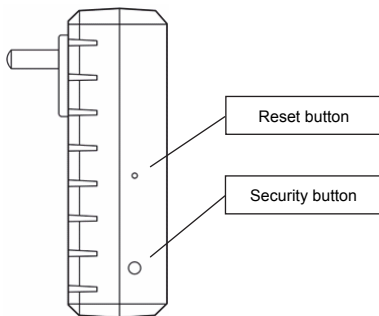

1.3 Initial setup

The CS500PLC4N100 is a Plug-and-Play device. You can easily use the device without any complicated configurations and settings. You can also use the device to connect network devices like computers and game consoles directly. You can also connect devices like Blu-Ray Disc™ player to a router or modem for internet access.

Connect the HomePlug AV / Ethernet Bridge to a computer or modem / router:

1. Plug one end of the Ethernet cable into an Ethernet port on the bottom of the HomePlug.
2. Plug the HomePlug into an AC wall power outlet near the device you want to connect to.

(Note: Do not plug this HomePlug into a power strip that has surge protection. Doing so will degrade the power line performance. For best performance, plug the HomePlug directly into a wall outlet.)

3. To connect to a computer, plug the other end of the Ethernet cable into an available Ethernet port of your computer.
4. To connect to a modem / router, plug the other end of the Ethernet cable into an available Ethernet port of your modem / router.
5. Make sure that the PLC link light is solid green.
6. Your HomePlug is now connected in the network.

Chapter 2: Individual HomePlug AV Network Setup (optional)

Since all HomePlug units do have a default security key, they will automatically be linked to all other HomePlug units sharing the same electrical line. If there are other HomePlug units in the building (such as in an office or apartment building), you may want to create your own individual HomePlug network group so that other HomePlug units cannot connect to your network. The section below describes how to use the security button for reconfiguration in some situations.

2.1 Creating a new individual HomePlug AV Network (Network AB)

Two unassociated HomePlug units (A and B) are forming a network.

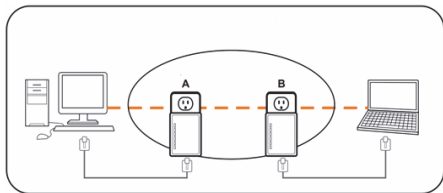

The procedure is as follows:

1. Press and hold the security button on HomePlug A for about 10 seconds. Release when the power light flashes. The password to HomePlug A has just been erased. It must be linked to your network to adopt the new network security key.
2. Do the same for HomePlug B.
3. Now, HomePlug A and B are now networked separately.
4. Press and hold the security button on HomePlug A for 2 seconds and then release.
5. The power light of bridge A starts to flash.
6. Within 120 seconds, press and hold the security button on HomePlug B for 2 seconds and then release.
7. Both HomePlug A and B are now networked together.

2.2 Adding HomePlug C to an existing Network AB (Network ABC)

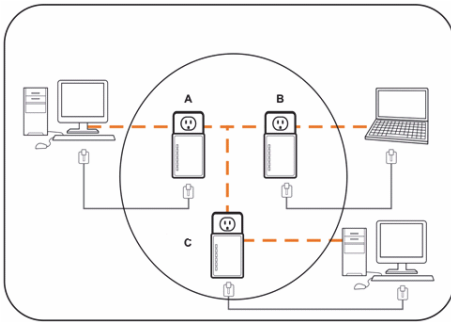

The procedure is as follows:

1. Press and hold the security button on HomePlug C for about 10 seconds. Release when the power light flashes. The password to HomePlug C has just been erased. It must be linked to your network to adopt the new network security key.
2. Press and hold the security button on HomePlug C for 2 seconds. The power light starts to flash.
3. Within 120 seconds, press and hold the security button on HomePlug C for 2 seconds and then release.
4. HomePlug A, HomePlug B and HomePlug C are now networked.

2.3 Removing HomePlug B from HomePlug A and C network and join HomePlug D and E (Network BDE)

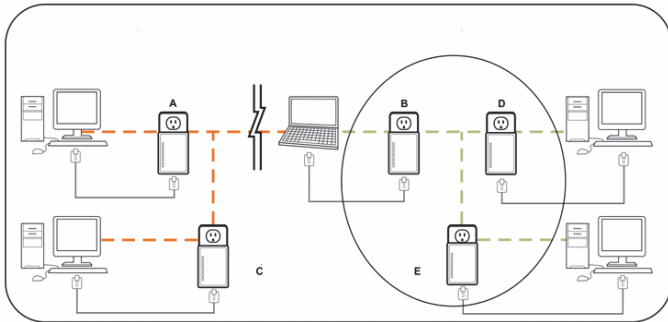

The procedure is as follows:

1. Press and hold the security button on HomePlug B for about 10 seconds. Release when the power light flashes. The password to HomePlug B has just been erased and HomePlug B removes itself from HomePlug A and C.
2. Press and hold the security button on HomePlug D for 2 seconds. The power light starts to flash.

3. Within 120 seconds after the power light on HomePlug D starts to flash, press and hold the security button on HomePlug B for 2 seconds and then release.
4. HomePlug B and HomePlug D are now connected to each other.. Therefore, together with HomePlug E, they will form the network BDE.

Chapter 3: Troubleshooting & disclaimer

If your HomePlug AV Ethernet Bridge has difficulty communicating with each other, check the following:

- Try power cycling the unit by unplugging it from the wall socket for 10 seconds and plug it in again.
- Use a paperclip to press and hold the Reset button on each HomePlug for 2 seconds and try to re-connect. The HomePlug's light will flash, and the HomePlug will be reset and attempt to link using the default factory settings.
- Try plugging the HomePlug into an adjacent power outlet.
- The HomePlug works better when plugged directly into the wall power outlet. Connecting the HomePlug to a power strip or surge protector may degrade the network performance or completely stop network signals.
- This HomePlug should not be used in areas with excessive heat.
- Certain florescent or incandescent lights are noise sources for the electrical wiring and can degrade the performance.
- If your building has more than one circuit breaker box, your HomePlug may not be able to connect between the different circuit breaker boxes. In this case, connect one HomePlug to a power outlet located on each of the circuit boxes. Connect an Ethernet cable between each of the HomePlug units to link the different HomePlug together. This will allow the HomePlug units from different circuit breaker boxes to be connected.

Disclaimer: This product was designed to be plugged directly into a wall socket as shown in the diagram below. Any other use may hamper the function of the product.

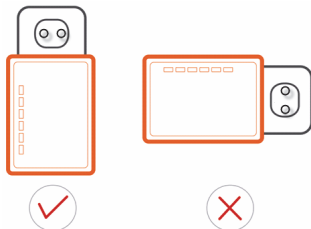

Safety precautions:



CAUTION
RISK OF ELECTRIC SHOCK
DO NOT OPEN



To reduce risk of electric shock, this product should **ONLY** be opened by an authorised technician when service is required. Disconnect the product from mains and other equipment if a problem occurs. Do not expose the product to water or moisture.

Maintenance:

Clean the product only with a dry cloth.
Do not use cleaning solvents or abrasives.



Warranty:

Any changes and/or modifications to the product will void the warranty. We cannot accept any liability for damage caused by incorrect use of this product.

Disclaimer:

Designs and specifications are subject to change without notice. All logos, brands and product names are trademarks or registered trademarks of their respective holders and are hereby recognized as such.

Disposal:

-  This product is designated for separate collection at an appropriate collection point. Do not dispose of this product with household waste.
- For more information, contact the retailer or the local authority responsible for waste management.

This product has been manufactured and supplied in compliance with all relevant regulations and directives, valid for all member states of the European Union. It also complies with all applicable specifications and regulations in the country of sales.

Formal documentation is available upon request. This includes, but is not limited to: Declaration of Conformity (and product identity), Material Safety Data Sheet and product test report.

Please contact our customer service desk for support:

via website: <http://www.nedis.com/en-us/contact/contact-form.htm>

via e-mail: service@nedis.com

via telephone: +31 (0)73-5993965 (during office hours)

NEDIS B.V., De Tweeling 28, 5215 MC 's-Hertogenbosch, THE NETHERLANDS

DEUTSCH

Kapitel 1: HomePlug Powerline Installation

1.1 Systemdiagramm

Mit dieser HomePlug AV Ethernet-Bridge bringen Sie Hochgeschwindigkeitsinternet in jeden Ihrer Räume. Sie können HD-Filme abspielen, Musik anhören, online Multiplayerspiele spielen und noch vieles mehr. Das Beste an diesem CS500PLC4N100 sind jedoch die 4 integrierten Anschlüsse. Sie ermöglichen Ihnen, bis zu 4 netzwerkfähige Geräte in der Umgebung gleichzeitig mit dem Netzwerk zu verbinden.

Hinweis: Um ein funktionierendes System zu errichten, muss die HomePlug AV 4-Port Ethernet-Bridge mit mindestens einem anderen Gerät, das mit dem HomePlug AV kompatibel ist, gekoppelt werden.



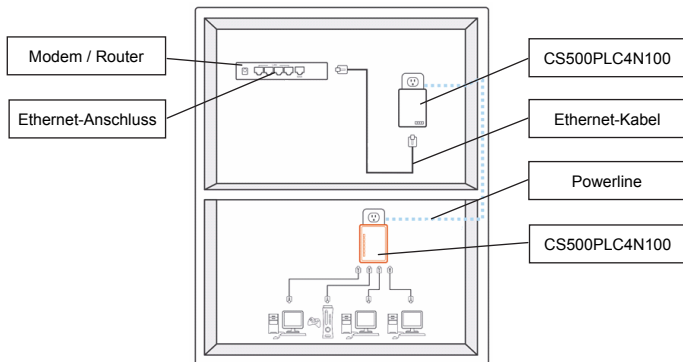

1.2 Gehäusedetails

Gehäusedetails / Statuslampen

An der Vorderseite des Geräts befinden sich 3 unterschiedliche Statuslampen (siehe unten)

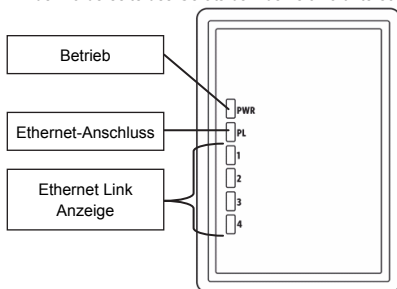

Betrieb

Leuchtet: Gerät ist eingeschaltet
Licht aus: Gerät ist ausgeschaltet

PLC Link

Die PLC (Powerline) Link Anschlusslampe weist mit 3 Farben auf die allgemeine Geschwindigkeit Ihres Netzwerkes hin.
Rot: Mindestgeschwindigkeit / schlechtes Signal mit einer Geschwindigkeit von unter 50 Mbit/s
Orange: Normales Signal mit normaler Netzwerkgeschwindigkeit zwischen 50 – 100 Mbit/s
Grün: Hervorragende Signalstärke mit optimaler Netzwerkgeschwindigkeit von 100 Mbit/s+
Aus: Keine Verbindung / Keine Aktivität

Ethernet-Anschluss 1, 2, 3, 4

Leuchtet grün: 10/100/1000 Mbit/s-Port verbunden
Blinkt: 10/100/1000 Mbit/s-Port senden oder empfangen
Aus: Ethernet-Anschluss nicht aktiv

Details der Unterseite

Das Gehäuse an der Unterseite verfügt über 4 Ethernet-Ports

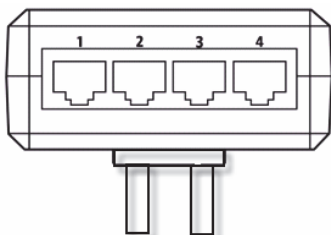

Details des linken Gehäuses

Sicherheitstaste

Diese Taste dient dazu, eine individuelle HomePlug-Netzwerkgruppe in einer Umgebung mit mehreren Knoten zu errichten. Weitere Details finden Sie im nachfolgenden Abschnitt „Setup des individuellen HomePlug-Netzwerks“.

Reset Taste

Verwenden Sie diese Taste, um ALLE Daten zu löschen und ALLE Einstellungen auf die Werkseinstellungen zurückzusetzen.

Hinweis: Der HomePlug muss angeschlossen sein, um alle Werkseinstellungen wiederherstellen zu können. Verwenden Sie einen kleinen Gegenstand wie z.B. eine Büroklammer und halten Sie damit die Reset-Taste 3 Sekunden lang gedrückt, bis die Statuslampe anfängt zu blinken. Das Gerät wurde dann auf die Werkseinstellungen zurückgesetzt.

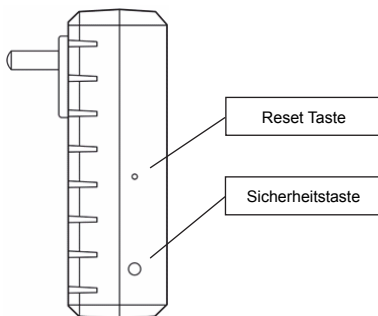

1.3 Erstmaliges Setup

Der CS500PLC4N100 ist nach dem Anschluss sofort betriebsbereit. Der Gebrauch des Geräts ist sehr einfach und erfordert keine komplizierten Konfigurationen oder Einstellungen. Sie können dieses Gerät auch dafür verwenden, Netzwerkgeräte wie Computer und Spielkonsolen direkt anzuschließen. Sie haben auch die Möglichkeit, Geräte wie Blu-Ray Disc™ Player zwecks Internetzugang an einen Router oder ein Modem anzuschließen.

Verbinden Sie die HomePlug AV Ethernet-Bridge mit einem Computer oder einem Modem / Router:

1. Schließen Sie ein Ende des Ethernet-Kabels an den Ethernet-Anschluss an der Unterseite des HomePlugs an.

- Schließen Sie den HomePlug an eine Steckdose in der Nähe des Geräts an, welches angeschlossen werden soll.
(Hinweis: Schließen Sie diesen HomePlug nicht an eine Mehrfachsteckdose mit Überspannungsschutz an. Die Powerline-Leistung würde anderenfalls eingeschränkt. Für optimale Ergebnisse schließen Sie den HomePlug direkt an eine Steckdose an.)
- Um einen Computer anzuschließen, stecken Sie das andere Ende des Ethernet-Kabels in einen verfügbaren Ethernet-Port an Ihrem Computer.
- Um ein Modem / einen Router anzuschließen, stecken Sie das andere Ende des Ethernet-Kabels in einen verfügbaren Ethernet-Port an Ihrem Modem / Router.
- Vergewissern Sie sich, dass die PLC Link Lampe grün leuchtet.
- Ihr HomePlug ist nun mit dem Netzwerk verbunden.

Kapitel 2: Setup des individuellen HomePlug AV Netzwerks (optional)

Da alle HomePlug-Geräte standardmäßig über einen Sicherheitsschlüssel verfügen, werden sie automatisch mit allen anderen HomePlug-Geräten, die an der gleichen Stromleitung angeschlossen sind, verbunden. Falls sich andere HomePlug-Geräte im Gebäude befinden (z.B. Büro- oder Wohngebäude), ist es ratsam, Ihre eigene HomePlug-Netzwerkgruppe einzurichten, damit sich andere HomePlug-Geräte nicht mit Ihrem Netzwerk verbinden können. Der nachfolgende Abschnitt erklärt Ihnen, wie Sie die Sicherheitstaste in bestimmten Situationen für eine neue Konfiguration verwenden.

2.1 Neues individuelles HomePlug AV Netzwerk einrichten (Netzwerk AB)

Zwei nicht verbundene HomePlug-Geräte (A und B) bilden ein Netzwerk.

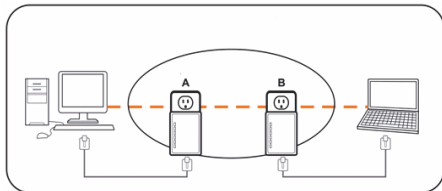

Gehen Sie wie folgt vor:

- Halten Sie die Sicherheitstaste am HomePlug-Gerät A ungefähr 10 Sekunden lang gedrückt. Lassen Sie die Taste los, wenn die Betriebslampe anfängt zu blinken. Das Passwort für HomePlug A wurde gelöscht. Es muss mit Ihrem Netzwerk verbunden werden, um den neuen Netzwerk-Sicherheitsschlüssel zu übernehmen.
- Wiederholen Sie diese Schritte für HomePlug B.
- HomePlug A und B sind nun beide separat vernetzt.
- Drücken Sie die Sicherheitstaste am HomePlug A 2 Sekunden lang und lassen sie diese dann los.
- Die Betriebslampe von bridge A beginnt zu blinken.
- Drücken Sie innerhalb von 120 Sekunden die Sicherheitstaste am HomePlug B 2 Sekunden lang und lassen sie diese dann los.
- HomePlug A und B sind nun miteinander vernetzt.

2.2 HomePlug C zum bestehenden Netzwerk AB hinzufügen (Netzwerk ABC)

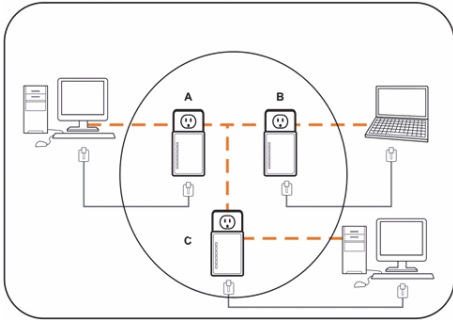

Gehen Sie wie folgt vor:

1. Halten Sie die Sicherheitstaste am HomePlug C ungefähr 10 Sekunden lang gedrückt. Lassen Sie die Taste los, wenn die Betriebslampe anfängt zu blinken. Das Passwort von HomePlug C wurde gelöscht. Es muss mit Ihrem Netzwerk verbunden werden, um den neuen Netzwerk-Sicherheitsschlüssel zu übernehmen.
2. Halten Sie die Sicherheitstaste am HomePlug C 2 Sekunden lang gedrückt. Die Betriebslampe beginnt zu blinken.
3. Drücken Sie innerhalb von 120 Sekunden die Sicherheitstaste am HomePlug C 2 Sekunden lang und lassen sie diese dann los.
4. HomePlug A, HomePlug B und HomePlug C sind nun miteinander vernetzt.

2.3 HomePlug B vom Netzwerk der HomePlugs A und C entfernen und mit dem HomePlug D und E vernetzen (Netzwerk BDE)

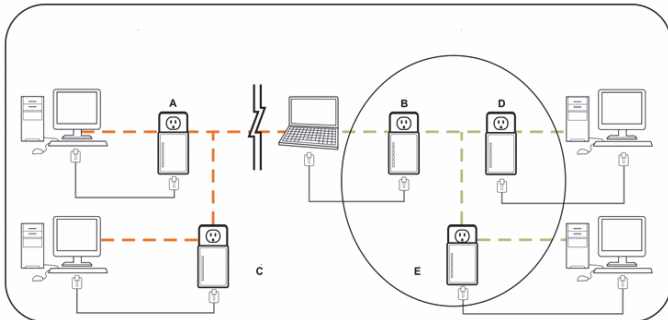

Gehen Sie wie folgt vor:

1. Halten Sie die Sicherheitstaste am HomePlug B ungefähr 10 Sekunden lang gedrückt. Lassen Sie die Taste los, wenn die Betriebslampe anfängt zu blinken. Das Passwort von HomePlug B wurde gelöscht und HomePlug B trennt sich eigenständig von den HomePlugs A und C.



- Halten Sie die Sicherheitstaste am HomePlug D 2 Sekunden lang gedrückt. Die Betriebslampe beginnt zu blinken.
- Drücken Sie innerhalb von 120 Sekunden, nachdem die Betriebslampe am HomePlug D zu blinken angefangen hat, die Sicherheitstaste am HomePlug B 2 Sekunden lang und lassen sie diese dann los.
- HomePlug B und HomePlug D sind nun miteinander verbunden. Sie bilden daher zusammen mit HomePlug E das Netzwerk BDE.

Kapitel 3: Problembehebung & Haftungsausschluss

Falls die Kommunikation Ihrer HomePlug AV Ethernet-Bridge gestört ist, versuchen Sie anhand der nachfolgenden Schritte das Problem zu beheben:

- Trennen Sie das Gerät ungefähr 10 Sekunden lang vom Stromnetz. Stecken Sie das Gerät erneut in die Steckdose.
- Drücken Sie mit einer Büroklammer an jedem HomePlug die Reset-Taste 2 Sekunden lang und versuchen Sie dann erneut, die Verbindung herzustellen. Die Lampe des HomePlugs blinkt. Das HomePlug wird zurückgesetzt und versucht dann, die Verbindung basierend auf den Werkseinstellungen aufzubauen.
- Schließen Sie das HomePlug an eine benachbarte andere Steckdose an.
- Der HomePlug funktioniert besser, wenn er direkt an die Steckdose angeschlossen wird. Wenn Sie den HomePlug an eine Mehrfachsteckdose oder eine Überspannungsschutzvorrichtung anschließen, könnte dadurch die Netzwerkleistung beeinträchtigt oder die Netzwerksignalübertragung vollständig beendet werden.
- Verwenden Sie diesen HomePlug nicht an extrem heißen Orten.
- Einige Leuchtstofflampen oder Glühlampen stellen Störquellen für elektrische Leitungen dar und können die Leistung beeinträchtigen.
- Falls es in Ihrem Gebäude mehr als einen Sicherungskasten gibt, ist Ihr HomePlug möglicherweise nicht in der Lage, eine Verbindung zwischen den unterschiedlichen Sicherungskästen herzustellen. Schließen Sie in solch einem Fall einen HomePlug an die Steckdose an, die sich an jedem der Schaltkästen befindet. Verbinden Sie die HomePlug-Geräte mit einem Ethernet-Kabel, um eine Verbindung zwischen den HomePlug-Geräten herzustellen. So ist es möglich, die HomePlug-Geräte unterschiedlicher Sicherungskästen zu verbinden.

Haftungsausschluss: Dieses Gerät ist dafür bestimmt, direkt an eine Steckdose angeschlossen zu werden, siehe nachfolgende Abbildung. Andere Zwecke können die Funktionsweise des Geräts beeinträchtigen.

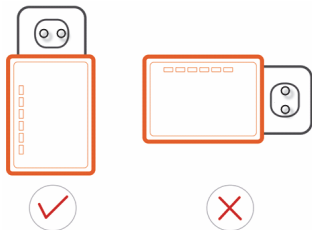



Sicherheitsvorkehrungen:



Um das Risiko eines elektrischen Schlags zu verringern, sollte dieses Produkt **AUSSCHLIESSLICH** von einem autorisierten Techniker geöffnet werden. Bei Problemen trennen Sie das Gerät bitte von der Spannungsversorgung und von anderen Geräten ab. Stellen Sie sicher, dass das Gerät nicht mit Wasser oder Feuchtigkeit in Berührung kommt.

Wartung:

Reinigen Sie das Gerät nur mit einem trockenen Tuch.
Keine Reinigungs- oder Scheuermittel verwenden.

Garantie:

Alle Änderungen und/oder Modifizierungen an dem Produkt haben ein Erlöschen der Garantie zur Folge. Wir übernehmen keine Haftung für Schäden durch unsachgemäße Verwendung dieses Produkts.

Haftungsausschluss:

Design und technische Daten unterliegen unangekündigten Änderungen. Alle Logos, Marken und Produktnamen sind Marken oder eingetragene Marken ihrer jeweiligen Eigentümer und werden hiermit als solche anerkannt.

Entsorgung:

- 
- Dieses Produkt muss an einem entsprechenden Sammelpunkt zur Entsorgung abgegeben werden. Entsorgen Sie dieses Produkt nicht mit dem Haushaltsmüll.
 - Weitere Informationen erhalten Sie beim Verkäufer oder der für die Abfallwirtschaft verantwortlichen örtlichen Behörde.

Dieses Produkt wurde hergestellt und geliefert in Übereinstimmung mit allen geltenden Vorschriften und Richtlinien, die für alle Mitgliedsstaaten der Europäischen Union gültig sind. Es entspricht allen geltenden Vorschriften und Bestimmungen im Land des Vertriebs.

Eine formale Dokumentation ist auf Anfrage erhältlich. Diese beinhaltet unter anderem, jedoch nicht ausschließlich: Konformitätserklärung (und Produktidentität), Sicherheitsdatenblatt, Testreport des Produkts.

Wenden Sie sich bei Fragen bitte an unseren Kundendienst:

per Internet: <http://www.nedis.de/de-de/kontakt/kontaktformular.htm>

per E-Mail: service@nedis.com

per Telefon: Niederlande +31 (0)73-5993965 (während der Geschäftszeiten)

NEDIS B.V., De Tweeling 28, 5215 MC 's-Hertogenbosch, NIEDERLANDE

FRANÇAIS

Chapitre 1 : Installation de la ligne d'alimentation du HomePlug

1.1 Schéma du système

Ajoutez l'accès Internet haut-débit à toutes les pièces de votre maison avec cette passerelle ethernet AV HomePlug. Vous pouvez visionner en streaming des films en HD et de la musique, jouer à des jeux



multijoueurs en ligne et bien plus encore. Le plus gros avantage de ce CS500PLC4N100 réside dans ses 4 ports intégrés. Par conséquent, jusqu'à 4 appareils disponibles sur le réseau environnant peuvent être mis en réseau en même temps.

Remarque : Cette passerelle ethernet AV HomePlug 4 ports doit être couplée avec au moins un autre appareil compatible avec HomePlug AV afin de créer un système qui fonctionne.

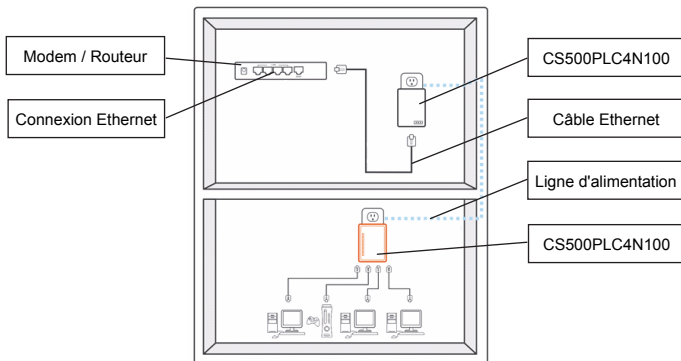

1.2 Détails du boîtier

Détails du boîtier / indicateurs de statut

L'avant de l'appareil contient 3 types d'indicateurs de statut (voir ci-dessous)

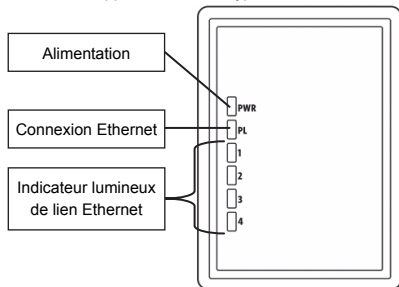

Alimentation

Lumière allumée : Alimentation active
Lumière éteinte : Alimentation inactive

Lien PLC

L'indicateur de lien PLC (ligne d'alimentation) indiquera la vitesse générale de votre réseau avec 3 couleurs.
Rouge : Vitesse de connexion minimum / signal faible inférieur à 50 Mbps
Orange : Signal normal avec une vitesse de réseau normale entre 50 et 100 Mbps
Verte : Force de signal excellente avec une vitesse de réseau supérieure à 100 Mbps+
Éteint : Pas de connexion / pas d'activité

Lien Ethernet 1, 2, 3, 4

Vert continu : Port relié 10/100/1000 Mbps
Clignotant : Transmission ou réception du port à 10/100/1000 Mbps
Éteint : Lien Ethernet inactif

Détails du dessous

Le dessous du boîtier contient 4 ports Ethernet

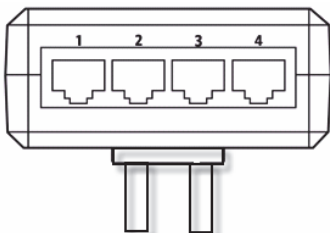

Détails de la gauche du boîtier

Touche de sécurité

Cette touche est conçue pour générer un groupe de réseau HomePlug individuel dans un environnement à réseaux multiples. Veuillez consulter la section « Configuration réseau HomePlug individuel » ci-dessous pour plus de détails.

Bouton de réinitialisation

Cette fonction sert à effacer TOUTES les données et restaurer toutes les valeurs par défaut des paramètres d'usine.
Remarque : Le HomePlug doit être branché pour restaurer tous les paramètres d'usine. Au moyen d'un petit objet comme un trombone, vous pouvez tenir la touche Réinitialisation appuyée pendant environ 3 secondes jusqu'à ce que la lumière de statut commence à clignoter. Alors, l'appareil sera réglé de nouveau sur les paramètres d'usine par défaut.

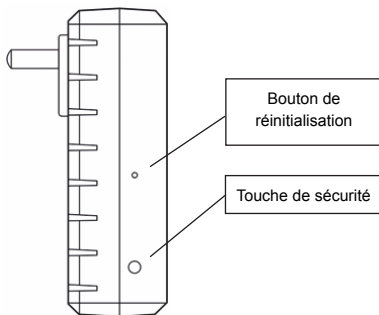

1.3 Configuration initiale

Le CS500PLC4N100 est un appareil Plug and Play. Vous pouvez facilement utiliser l'appareil sans configurations et paramètres compliqués. Vous pouvez également utiliser l'appareil pour connecter des appareils de réseau comme des ordinateurs et des consoles de jeu directement. Vous pouvez également connecter des appareils comme des lecteurs Blu-Ray Disc™ sur un routeur ou un modem pour l'accès Internet.

Connecter la passerelle Ethernet HomePlug AV sur un ordinateur ou sur un modem / routeur :

1. Branchez une extrémité du câble Ethernet sur un port Ethernet en dessous du HomePlug.

2. Branchez le HomePlug sur une prise d'alimentation secteur près de l'appareil que vous souhaitez connecter.
(Remarque : Ne branchez pas ce HomePlug sur une rallonge avec protection contre la surchauffe. Cela nuirait à la performance de la ligne d'alimentation. Pour une meilleure performance, branchez le HomePlug directement dans une prise murale.)
3. Pour connecter un ordinateur, branchez l'autre extrémité du câble Ethernet dans un port Ethernet disponible de votre ordinateur.
4. Pour connecter un modem / routeur, branchez l'autre extrémité du câble Ethernet dans un port Ethernet disponible de votre modem / routeur.
5. Assurez-vous que l'indicateur de lien PLC est allumé en vert continu.
6. Votre HomePlug est à présent connecté sur le réseau.

Chapitre 2 : Configuration réseau individuelle du HomePlug AV (optionnel)

Vu que toutes les unités HomePlug disposent de clé de sécurité par défaut, elles seront automatiquement connectées à toutes les autres unités HomePlug partageant la même ligne électrique. Si d'autres unités HomePlug se trouvent dans le bâtiment (comme un bâtiment de bureau ou d'appartement), vous souhaitez peut-être créer votre propre groupe de réseau HomePlug individuel, afin que les autres unités HomePlug ne puissent pas se connecter à votre réseau. La section qui suit décrit la manière d'utiliser la touche de sécurité pour une nouvelle configuration dans certaines situations.

2.1 Créer un nouveau réseau individuel HOMEPLUG AV (réseau AB)

Deux unités HomePlug dissociées (A et B) forment un réseau.

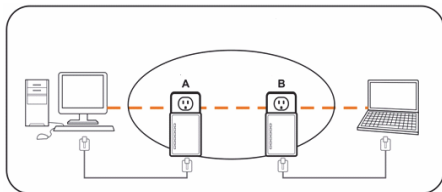

La procédure est la suivante :

1. Tenez la touche de sécurité sur le HomePlug A enfoncée pendant environ 10 secondes. Relâchez lorsque l'indicateur d'alimentation clignote. Le mot de passe du HomePlug A vient d'être effacé. Il doit être relié à votre réseau pour adopter la nouvelle clé de sécurité réseau.
2. Faites la même chose pour le HomePlug B.
3. À présent, le HomePlug A et B sont mis en réseau séparément.
4. Tenez la touche de sécurité sur le HomePlug A enfoncée pendant 2 secondes et relâchez.
5. L'indicateur de la passerelle A commence à clignoter.
6. Sous 120 secondes, tenez la touche de sécurité sur le HomePlug B enfoncée pendant 2 secondes et relâchez.
7. Le HomePlug A et B sont mis en réseau ensemble.

2.2 Ajouter un HomePlug C à un réseau AB existant (réseau ABC)

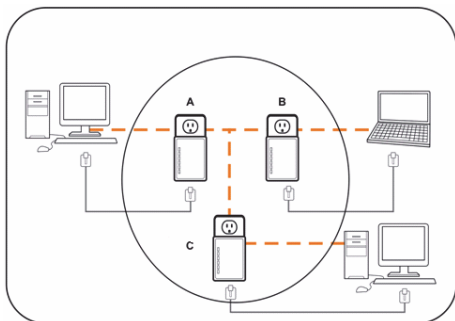

La procédure est la suivante :

1. Tenez la touche de sécurité sur le HomePlug C enfoncée pendant environ 10 secondes. Relâchez lorsque l'indicateur d'alimentation clignote. Le mot de passe du HomePlug C vient d'être effacé. Il doit être relié à votre réseau pour adopter la nouvelle clé de sécurité réseau.
2. Tenez la touche de sécurité sur le HomePlug C enfoncée pendant 2 secondes. L'indicateur d'alimentation commence à clignoter.
3. Sous 120 secondes, tenez la touche de sécurité sur le HomePlug C enfoncée pendant 2 secondes et relâchez.
4. Le HomePlug A, le HomePlug B et le HomePlug C sont à présent mis en réseau.

2.3 Enlever le HomePlug B du réseau de HomePlug A et C et les joindre à des HomePlug D et E (réseau BDE)

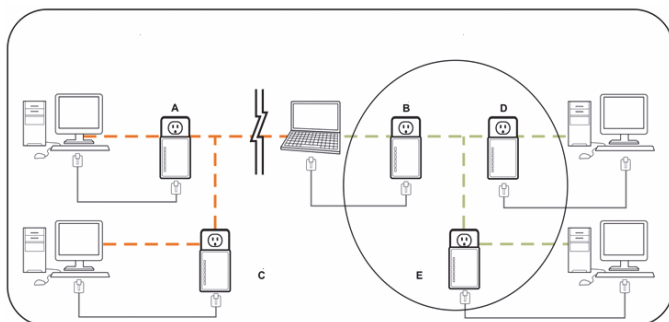

La procédure est la suivante :

1. Tenez la touche de sécurité sur le HomePlug B enfoncée pendant environ 10 secondes. Relâchez lorsque l'indicateur d'alimentation clignote. Le mot de passe pour le HomePlug B vient d'être effacé et le HomePlug B se sépare des HomePlug A et C.

2. Tenez la touche de sécurité sur le HomePlug D enfoncée pendant 2 secondes. L'indicateur d'alimentation commence à clignoter.
3. Sous 120 secondes après que l'indicateur d'alimentation du HomePlug D commence à clignoter, tenez appuyée la touche de sécurité du HomePlug B pendant 2 secondes et relâchez.
4. Le HomePlug B et le HomePlug D sont désormais connectés ensemble. Par conséquent, ils formeront un réseau BDE avec le HomePlug E.

Chapitre 3 : Résolution des problèmes et dégageement de responsabilité

Si vos passerelles Ethernet HomePlug AV ont des difficultés à communiquer entre elles, vérifiez les points suivants :

- Essayez de mettre l'unité hors-tension en la débranchant du secteur pendant 10 secondes et en la rebranchant de nouveau.
- Tenez la touche Réinitialisation appuyée pendant 2 secondes sur chaque HomePlug au moyen d'un trombone et essayez de reconnecter. La lumière du HomePlug clignotera et le HomePlug sera réinitialisé et essaiera de se connecter avec les paramètres d'usine par défaut.
- Essayez de brancher le HomePlug dans une autre prise d'alimentation.
- Le HomePlug fonctionne mieux lorsqu'il est branché directement sur la prise secteur murale. Connecter le HomePlug sur une rallonge ou un protecteur de surcharge pourrait nuire à la performance du réseau ou interrompre complètement les signaux du réseau.
- Ce HomePlug ne doit pas être utilisé dans des zones où la température est trop élevée.
- Certaines lumières fluorescentes ou incandescentes sont des sources de bruit pour les fils électriques et peuvent nuire à la performance.
- Si votre bâtiment à plus d'un boîtier de disjoncteurs, votre HomePlug pourrait ne pas pouvoir se connecter entre les différents boîtiers de disjoncteurs. Dans ce cas, connectez le HomePlug sur une alimentation secteur située sur chacun des boîtiers de disjoncteurs. Connectez un câble Ethernet entre chaque unité de HomePlug pour relier les différents HomePlug ensemble. Cela permettra aux unités de HomePlug de différents boîtiers de disjoncteurs de se connecter.

Avertissement : Ce produit a été conçu pour être branché directement dans une prise murale comme indiqué dans le diagramme ci-dessous. Une autre utilisation risque de nuire au fonctionnement du produit.

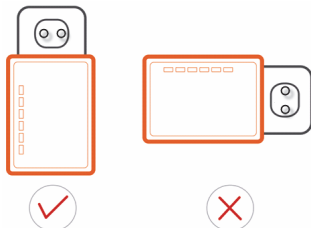

Consignes de sécurité :



Pour réduire le risque de choc électrique, ce produit ne doit être ouvert que par un technicien qualifié si une réparation s'impose. Débranchez l'appareil et les autres équipements du secteur s'il y a un problème. Ne pas exposer l'appareil à l'eau ni à l'humidité.



Entretien :

Nettoyez uniquement le produit avec un chiffon sec.
N'utilisez pas de solvants ni des produits abrasifs.

Garantie :

Toutes altérations et/ou modifications du produit annuleront la garantie. Nous ne serons tenus responsables d'aucune responsabilité pour les dommages dus à une utilisation incorrecte du produit.

Avertissement :

Le design et les caractéristiques techniques sont sujets à modification sans notification préalable. Tous les logos de marques et noms de produits sont des marques déposées ou immatriculées dont leurs détenteurs sont les propriétaires et sont donc reconnues comme telles dans ce document.

Élimination des déchets :



- Ce produit doit être jeté séparément des ordures ménagères dans un point de collecte approprié. Ne jetez pas ce produit avec les ordures ménagères ordinaires.
- Pour plus d'informations, contactez le distributeur ou l'autorité locale responsable de la gestion des déchets.

Ce produit est fabriqué et délivré en conformité avec toutes les directives et règlements applicables et en vigueur dans tous les états membre de l'Union Européenne. Il est également conforme aux spécifications et à la réglementation en vigueur dans le pays de vente.

La documentation officielle est disponible sur demande. Cela inclut mais ne se limite pas à : La déclaration de conformité (et à l'identification du produit), la fiche technique concernant la sécurité des matériaux, les rapports de test du produit.

Veuillez contacter notre centre de service à la clientèle pour plus d'assistance :

via le site Web : <http://www.nedis.fr/fr-fr/contact/formulaire-de-contact.htm>

via courriel : service@nedis.com

via téléphone : +31 (0)73-5993965 (aux heures de bureau)

NEDIS B.V., De Tweeling 28, 5215 MC 's-Hertogenbosch, PAYS-BAS

NEDERLANDS

Hoofdstuk 1: HomePlug Vermogenslijn Installeren

1.1 Systeemiagram

Voeg high-speed Internettoegang toe aan elke kamer in uw huis met deze HomePlug AV Ethernetbrug. U kunt HD-films en muziek afspelen, online multi-player games spelen en nog veel meer. Het beste van deze CS500PLC4N100 is dat het 4 ingebouwde poorten heeft. U kunt dus gelijktijdig tot op 4 netwerkapparaten in de buurt over het netwerk laten communiceren.

Opmerking: Deze HomePlug AV 4-Poorts Ethernetbrug vereist paring met minstens één ander HomePlug AV compatibel apparaat om een werkzaam systeem te creëren.



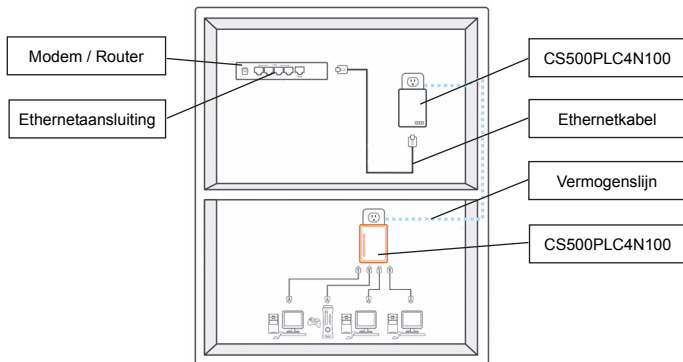

1.2 Behuizingdetails

Behuizingdetails / Statuslampjes

De voorzijde van het apparaat is voorzien van 3 soorten statuslampjes (zie hieronder)

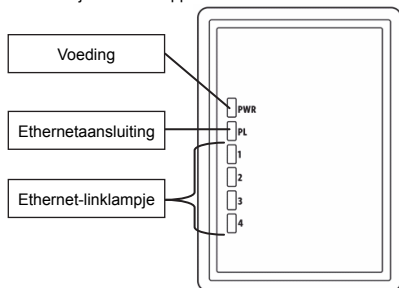

Voeding

Lampje aan: Stroom is ingeschakeld
Lampje uit: Stroom is uitgeschakeld

PLC link

Het PLC (Power Line/ Vermogenslijn) linklampje zal de totale snelheid van uw netwerk met 3 kleuren aangeven.
Rood: Minimum verbindingssnelheid / zwak signaal met een snelheid lager dan 50 Mbps
Oranje: Normaal signaal met standaard netwerksnelheid tussen 50 – 100 Mbps
Groen: Uitstekende signaalsterkte met optimale netwerksnelheid van 100 Mbps+
Uit: Geen verbinding / Geen activiteit

Ethernetlink 1, 2, 3, 4

Constant groen: 10/100/1000 Mbps poort verbonden
Knipperend: 10/100/1000 Mbps poort zendt of ontvangt
Uit: Ethernetlink inactief

Onderkantdetails

De onderbehuizing is voorzien van 4 Ethernetpoorten

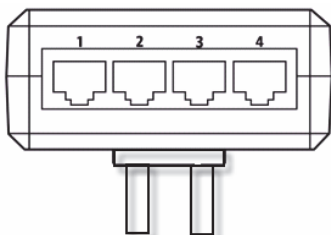

Linker behuizingdetails

Beveiligingstoets

Deze toets is ontworpen om een individueel HomePlug netwerkgroep te genereren in een multi-knooppuntomgeving. Lees a.u.b. de sectie "Individueel HomePlug Netwerk Instellen" voor meer informatie.

Resetknop

Deze toets wordt gebruikt om ALLE gegevens te wissen en ALLE instellingen te herstellen op de standaard fabriekswaarden.

Opmerking: De HomePlug moet zijn aangesloten om te worden hersteld op alle fabrieksinstellingen. Gebruik een klein voorwerp, zoals een paperclip, om de resettoets ongeveer 3 seconden ingedrukt te houden totdat het statuslampje begint te knipperen. Het apparaat is vervolgens weer in de standaard fabrieksmodus.

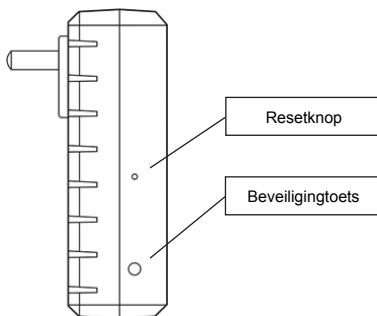

1.3 Aanvankelijke instelling

De CS500PLC4N100 is een Plug-and-Play apparaat. U kunt het apparaat eenvoudig gebruiken zonder ingewikkelde configuraties en instellingen. U kunt het apparaat ook gebruiken om netwerkapparatuur direct aan te sluiten, zoals computers en spelconsoles. U kunt ook apparaten zoals een Blu-Ray Disc™ speler op een router of modem aansluiten voor internettoegang.

Sluit de HomePlug AV Ethernetbrug aan op een computer of modem / router:

1. Steek het ene einde van de Ethernetkabel in een Ethernetpoort op de onderzijde van de HomePlug.
2. Steek de HomePlug in een AC stopcontact in de buurt van het apparaat dat u wilt aansluiten. (Opmerking: Steek deze HomePlug niet in een voedingsstrip met stroomstootbeveiliging. Hierdoor zal de prestatie van de vermogenslijn verslechteren. Steek de HomePlug voor de beste prestatie direct in een stopcontact.)

3. Voor aansluiting op een computer, steek het andere uiteinde van de Ethernetkabel in een beschikbare Ethernetpoort van uw computer.
4. Voor aansluiting op een modem / router, steek het andere uiteinde van de Ethernetkabel in een beschikbare Ethernetpoort van uw modem / router.
5. Controleer of het PLC linklampje constant groen is.
6. Uw HomePlug is nu verbonden in het netwerk.

Hoofdstuk 2: Individueel HomePlug AV Network Instellen (optioneel)

Omdat alle HomePlug eenheden inderdaad een standaard beveiligingswachtwoord hebben, worden ze automatisch verbonden met alle andere HomePlug eenheden die dezelfde elektriciteitslijn delen. Als er andere HomePlug eenheden in het gebouw zijn (zoals op kantoor of in een flatgebouw), wilt u eventueel een individuele HomePlug netwerkgroep creëren zodat de andere HomePlug eenheden geen verbinding kunnen maken met uw netwerk. De sectie hieronder beschrijft hoe u de beveiligingtoets kunt gebruiken om in bepaalde situaties de configuratie aan te passen.

2.1 Een nieuw individueel HomePlug AV Network creëren (Netwerk AB)

Twee ongeassocieerde HomePlug eenheden (A en B) vormen een netwerk.

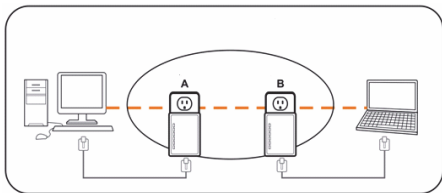

De procedure verloopt als volgt:

1. Houd de beveiligingtoets op HomePlug A voor ca. 10 seconden ingedrukt. Laat los zodra het aan/uitlampje knippert. Het wachtwoord voor toegang tot HomePlug A is nu gewist. Het moet worden verbonden met uw netwerk om het nieuwe beveiligingswachtwoord voor het netwerk te gebruiken.
2. Doe hetzelfde voor HomePlug B.
3. HomePlug A en B zijn nu afzonderlijk met het netwerk verbonden.
4. Houd de beveiligingtoets op HomePlug A voor 2 seconden ingedrukt en laat vervolgens los.
5. Het aan / uitlampje op brug A begint te knipperen.
6. Houd binnen 120 seconden de beveiligingtoets op HomePlug B voor 2 seconden ingedrukt en laat vervolgens los.
7. Beide HomePlug A en B zijn nu samen over het netwerk verbonden.

2.2 HomePlug C toevoegen aan een bestaand Netwerk AB (Netwerk ABC)

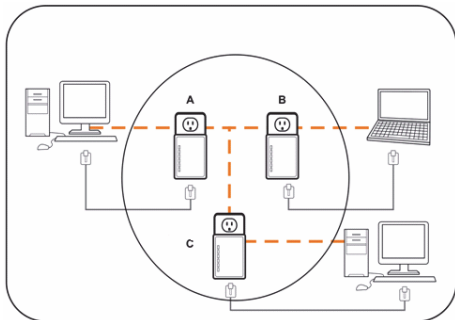

De procedure verloopt als volgt:

1. Houd de beveiligingtoets op HomePlug C voor ca. 10 seconden ingedrukt. Laat los zodra het aan/uitlampje knippert. Het wachtwoord voor toegang tot HomePlug C is nu gewist. Het moet worden verbonden met uw netwerk om het nieuwe beveiligingswachtwoord voor het netwerk te gebruiken.
2. Houd de beveiligingtoets op HomePlug C voor 2 seconden ingedrukt. Het aan / uitlampje begint te knipperen.
3. Houd binnen 120 seconden de beveiligingtoets op HomePlug C voor 2 seconden ingedrukt en laat vervolgens los.
4. HomePlug A, HomePlug B en HomePlug C zijn nu over het netwerk verbonden.

2.3 HomePlug B verwijderen uit het HomePlug A en C netwerk en HomePlug D en E toevoegen (Netwerk BDE)

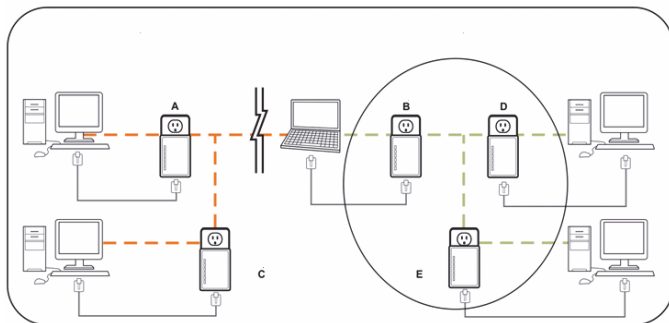

De procedure verloopt als volgt:

1. Houd de beveiligingtoets op HomePlug B voor ca. 10 seconden ingedrukt. Laat los zodra het aan/uitlampje knippert. Het wachtwoord voor toegang tot HomePlug B is nu gewist en HomePlug B verwijderd zichzelf van HomePlug A en C.

2. Houd de beveiligingtoets op HomePlug D voor 2 seconden ingedrukt. Het aan / uitlampje begint te knipperen.
3. Binnen 120 seconden nadat het aan / uitlampje op HomePlug D begint te knipperen, houd de beveiligingtoets op HomePlug B voor 2 seconden ingedrukt en laat vervolgens los.
4. HomePlug B en HomePlug D zijn nu met elkaar verbonden. Nu vormen ze samen met HomePlug E het netwerk BDE.

Hoofdstuk 3: Probleemoplossing & disclaimer

Als uw HomePlug AV Ethernetbrug moeilijkheden heeft met de onderlinge communicatie, controleer a.u.b. het volgende:

- Probeer het apparaat uit en in te schakelen door de stekker voor 10 seconden uit het stopcontact te halen en vervolgens weer aan te sluiten.
- Gebruik een paperclip om de Resettoets op elke HomePlug voor 2 seconden ingedrukt te houden en probeer opnieuw te verbinden. Het lampje op de HomePlug zal knipperen, en de HomePlug zal worden teruggesteld en verbinding proberen te maken met gebruik van de standaard fabrieksinstellingen.
- Probeer de HomePlug in een aangrenzend stopcontact te steken.
- De HomePlug werkt beter wanneer direct aangesloten op een stopcontact. De HomePlug op een voedingsstrip of stroomstootbeveiliging aansluiten kan tot een slechtere netwerkprestatie leiden of de netwerksignalen volledig stoppen.
- Deze HomePlug dient niet te worden gebruikt in ruimtes met teveel hitte.
- Bepaalde fluorescerende lichten of gloeilampen zijn ruisbronnen voor de elektrische bedrading en kunnen de prestatie verslechteren.
- Als uw gebouw meer dan één circuitbrekerdoos heeft, kan uw HomePlug mogelijk geen verbinding maken tussen de verschillende circuitbrekerdozen. Sluit in dit geval één HomePlug aan op een stopcontact aangesloten op elk van de circuitdozen. Sluit een Ethernetkabel aan tussen elk van de HomePlug eenheden om de verschillende HomePlug eenheden samen te verbinden. U kunt op deze wijze de HomePlug eenheden van verschillende circuitbrekerdozen verbinden.

Disclaimer: Dit product is ontworpen voor direct aansluiting op een stopcontact, zoals in het diagram hieronder. Elk ander gebruik kan de functie van het product aantasten.

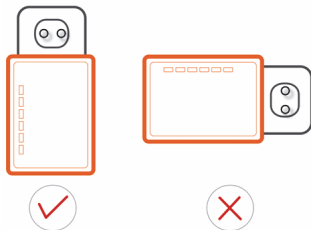



Veiligheidsvoorzorgsmaatregelen:



LET OP:
BEVAAR VOOR
ELEKTRISCHE SCHOK
NIET OPENEN



Om het risico op elektrische schokken te voorkomen mag dit product **ALLEEN** worden geopend door een erkende technicus wanneer er onderhoud nodig is. Koppel het product los van de elektrische voeding en van andere apparatuur als zich problemen voordoen. Stel het product niet bloot aan water of vocht.

Onderhoud:

Reinig het product alleen met een droge doek.
Gebruik geen reinigingsmiddelen of schuurmiddelen.

Garantie:

Eventuele wijzigingen en / of aanpassingen aan het product zullen de garantie ongeldig maken. Wij aanvaarden geen aansprakelijkheid voor schade veroorzaakt door onjuist gebruik van dit product.

Disclaimer:

Ontwerpen en specificaties kunnen zonder kennisgeving worden gewijzigd. Alle logo's, merken en productnamen zijn handelsmerken of geregistreerde handelsmerken van de respectievelijke eigenaren en worden hierbij als zodanig erkend.

Afvoer:



- Dit product is bestemd voor gescheiden inzameling bij een daartoe aangewezen verzamelpunt. Gooi dit product niet weg bij het huishoudelijk afval.
- Neem voor meer informatie contact op met de detailhandelaar of de lokale overheid die verantwoordelijk is voor het afvalbeheer.

Dit product is vervaardigd en geleverd in overeenstemming met de relevante reglementen en richtlijnen die voor alle lidstaten van de Europese Unie gelden. Het voldoet ook aan alle toepasselijke specificaties en reglementen van het land van verkoop.

Op aanvraag is officiële documentatie verkrijgbaar. Inclusief, maar niet uitsluitend:

Conformiteitsverklaring (en productidentiteit), materiaalveiligheidsinformatie en producttestrapport.

Wend u tot onze klantenservice voor ondersteuning:

via de website: <http://www.nedis.nl/nl-nl/contact/contact-formulier.htm>

via e-mail: service@nedis.nl

telefonisch: +31 (0)73-5993965 (tijdens kantooruren)

NEDIS B.V., De Tweeling 28, 5215 MC 's-Hertogenbosch, NEDERLAND

ITALIANO

Capitolo 1: Installazione alla linea elettrica

1.1 Diagramma Sistema

Aggiungi un accesso a internet ad alta velocità in ogni stanza di casa grazie al Bridge Ethernet AV HomePlug. Puoi riprodurre film in HD, musica, giochi con più partecipanti online e molto altro. Un grosso vantaggio di CS500PLC4N100 sono le sue 4 porte integrate. Quindi fino a 4 dispositivi di rete possono essere collegati contemporaneamente.



Nota: Questo Bridge Ethernet AV HomePlug a 4 porte deve essere associato ad almeno un altro dispositivo compatibile con HomePlug per creare un sistema di lavoro.

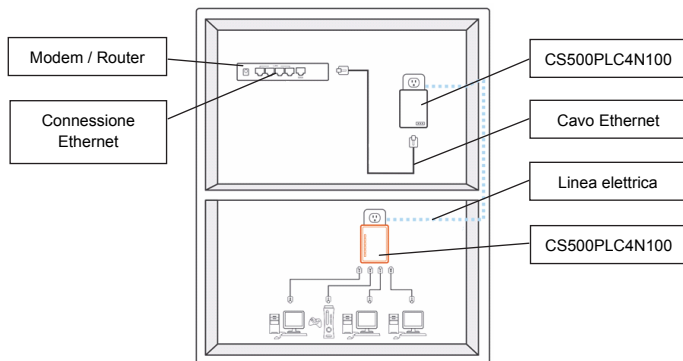

1.2 Dettagli involucro

Dettagli involucro / Luci di stato

La parte frontale del dispositivo contiene 3 tipi di luci di stato (vedere sotto)

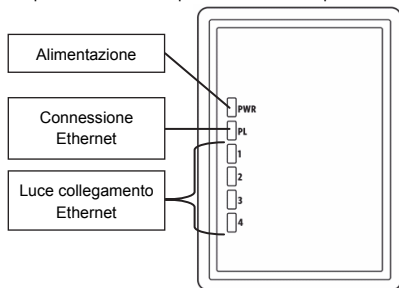

Alimentazione

Luce accesa: Alimentato

Luce spenta: Non alimentato

Link PLC

La luce collegamento PLC (Power Line) indica la velocità generale della rete in 3 colori.

Rosso: Velocità di connessione minima / segnale debole con velocità inferiore ai 50 Mbps

Arancione: Segnale normale con velocità di rete standard tra 50 – 100 Mbps

Verde: Forte potenza di segnale con velocità di rete ottimale di 100 Mbps+

Spenta: Nessuna connessione / Nessuna attività

Link Ethernet 1, 2, 3, 4

Verde fissa: Porta 10/100/1000 Mbps collegata

Lampeggia: Porta 10/100/1000 Mbps in trasmissione o ricezione

Spenta: Collegamento Ethernet non attivo

Dettagli retro

Il retro dell'involucro contiene 4 porte Ethernet

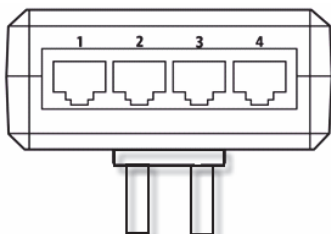

Dettagli lato sinistro

Tasto di sicurezza

Questo tasto è progettato per generare un gruppo di rete HomePlug individuale in un ambiente multi-nodo. Leggi la sezione "Setup di una Rete Individuale HomePlug" per maggiori dettagli.

Pulsante di Reset

Questo tasto serve a cancellare TUTTI i dati e a ripristinare TUTTE le impostazioni ai valori originali di fabbrica.

Nota: L'HomePlug deve essere collegato per poter effettuare questo ripristino. Con un piccolo oggetto, come una graffetta, puoi tener premuto il tasto ripristino per circa 3 secondi finché la luce di stato inizia a lampeggiare. A questo punto il dispositivo è nuovamente in modalità originale.

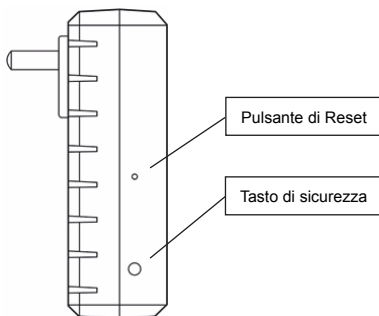

1.3 Setup iniziale

Il CS500PLC4N100 è un dispositivo Plug-and-Play. Puoi usare facilmente il dispositivo senza configurazioni o impostazioni complesse. Puoi inoltre usare il dispositivo per collegare dispositivi di rete come computer o console di gioco direttamente. Puoi anche collegare il lettore di dischi Blu-Ray™ a un router o a un modem per l'accesso a internet.

Collegare il Ponte Ethernet AV HomePlug a un computer o a un modem / router:

1. Inserire un'estremità del cavo Ethernet in una porta Ethernet sul retro dell'HomePlug.
2. Inserire l'HomePlug in una presa di corrente CA a muro vicino al dispositivo da collegare.
(Nota: Non collegare questo HomePlug in una presa multipla con protezione per il sovraccarico. Farlo diminuirà la resa della linea. Per una resa ottimale, inserire l'HomePlug direttamente nella presa a muro.)
3. Per collegare a un computer, inserire l'altra estremità del cavo Ethernet in una porta Ethernet disponibile del computer.

4. Per collegare a un modem / router, inserire l'altra estremità del cavo Ethernet in una porta Ethernet disponibile del modem / router.
5. Assicurarsi che la luce del collegamento PLC sia fissa verde.
6. Il tuo HomePlug è ora collegato alla rete.

Capitolo 2: Setup della Rete Individuale HomePlug AV (facoltativo)

Dal momento che tutte le unità HomePlug in origine sono dotate di un codice di sicurezza, si collegheranno automaticamente a tutte le altre unità HomePlug che condividono la stessa rete elettrica. Se nell'edificio (dove si trovano l'ufficio o l'appartamento) ci sono altre unità HomePlug, ti conviene creare il tuo gruppo di rete individuale HomePlug in modo che altre unità HomePlug non si colleghino alla tua rete. La sezione seguente spiega come usare il tasto di sicurezza per la riconfigurazione in determinati casi.

2.1 Creare una nuova Rete AV HomePlug individuale (Rete AB)

Due unità HomePlug non associate (A e B) formano una rete.

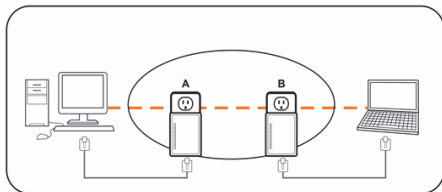

La procedura è la seguente:

1. Tener premuto il tasto di sicurezza sull'HomePlug A per circa 10 secondi. Lasciare quando la luce dell'alimentazione lampeggia. La password per l'HomePlug A è appena stata cancellata. Deve essere collegata alla tua rete per adottare il nuovo codice di sicurezza della tua rete.
2. Eseguire lo stesso per l'HomePlug B.
3. Adesso gli HomePlug A e B sono collegati alla rete separatamente.
4. Tener premuto il tasto di sicurezza sull'HomePlug A per 2 secondi e poi lasciare.
5. La luce dell'alimentazione del Bridge A lampeggia.
6. Entro 120 secondi premere e tener premuto il tasto di sicurezza dell'HomePlug B per 2 secondi e lasciare.
7. Sia l'HomePlug A che il B sono ora collegati alla stessa rete.

2.2 Aggiungere l'HomePlug C a una Rete esistente AB (Rete ABC)

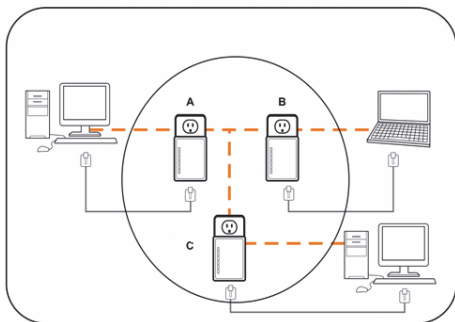

La procedura è la seguente:

1. Tener premuto il tasto di sicurezza dell'HomePlug C per circa 10 secondi. Lasciare quando la luce dell'alimentazione lampeggia. La password dell'HomePlug C è appena stata cancellata. Deve essere collegata alla tua rete per adottare il nuovo codice di sicurezza della tua rete.
2. Tener premuto il tasto di sicurezza dell'HomePlug C per circa 2 secondi. La luce dell'alimentazione lampeggia.
3. Entro 120 secondi premere e tener premuto il tasto di sicurezza dell'HomePlug C per 2 secondi e poi lasciare.
4. HomePlug A, HomePlug B e HomePlug C sono ora collegati alla stessa rete.

2.3 Rimuovere l'HomePlug B dalla rete di HomePlug A e C e associarlo a HomePlug D ed E (Network BDE)

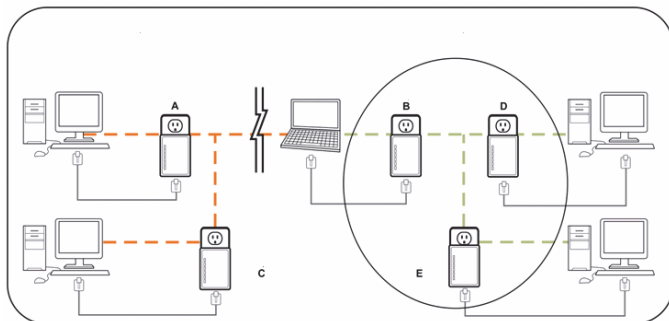

La procedura è la seguente:

1. Tener premuto il tasto di sicurezza dell'HomePlug B per circa 10 secondi. Lasciare quando la luce dell'alimentazione lampeggia. La password dell'HomePlug B è appena stata cancellata e l'HomePlug B si è staccato da HomePlug A e C.

2. Tener premuto il tasto di sicurezza dell'HomePlug D per circa 2 secondi. La luce dell'alimentazione lampeggia.
3. Entro 120 secondi da quando l'HomePlug D comincia a lampeggiare, premere e tener premuto per 2 secondi il tasto di sicurezza dell'HomePlug B e poi lasciare.
4. L'HomePlug B e l'HomePlug D sono ora collegati l'uno all'altro. Quindi insieme all'HomePlug E, creano la rete BDE.

Capitolo 3: Risoluzione dei problemi & limitazione di responsabilità

Se il tuo Ponte Ethernet AV HomePlug riscontra difficoltà di comunicazione tra i dispositivi, controlla quanto segue:

- Prova a rinnovare il ciclo di alimentazione dell'unità staccandola dalla presa per 10 secondi e riattaccandola.
- Usa una graffetta per tener premuto il tasto Ripristina su ciascun HomePlug per 2 secondi e poi prova a riconnetterti. La luce dell'HomePlug lampeggia e l'HomePlug è ripristinato e cerca di collegarsi usando le impostazioni originali di fabbricazione.
- Prova ad attaccare l'HomePlug a una presa elettrica diversa.
- L'HomePlug funziona meglio quando è collegato direttamente alla presa di corrente nel muro. Collegare l'HomePlug a una presa multipla o a un surge protector potrebbe diminuire la resa della rete o addirittura annullarne completamente il segnale.
- Questo HomePlug non dovrebbe essere usato in aree con calore eccessivo.
- Alcune luci fosforescenti o incandescenti sono fonti di rumore per il cablaggio elettrico e possono diminuire la resa.
- Se l'edificio a più di un contatore, l'HomePlug potrebbe non essere in grado di connettersi tra diversi contatori. In questo caso collegare un HomePlug a una presa di corrente a ciascun contatore. Collegare un cavo Ethernet tra ciascuna unità HomePlug per collegare i vari HomePlug insieme. Questo consentirà alle unità HomePlug di contatori diversi di essere collegati.

Disclaimer: Questo prodotto è stato progettato per essere attaccato direttamente alla presa nel muro come da diagramma sotto. Tutti gli altri usi potrebbero ostacolare il funzionamento del prodotto.

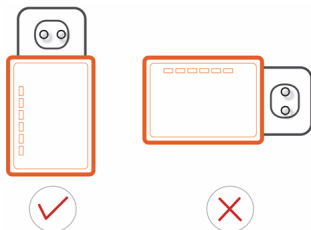

Precauzioni di sicurezza:



Per ridurre il rischio di shock elettrico, questo prodotto dovrebbe essere aperto SOLO da un tecnico autorizzato quando è necessario ripararlo. Scollegare il prodotto dall'alimentazione e da altri apparecchi se dovesse esserci un problema. Non esporre il prodotto ad acqua o umidità.

Manutenzione:

Pulire il prodotto solo con un panno asciutto.



Non utilizzare solventi detergenti o abrasivi.

Garanzia:

Qualsiasi modifica e/o cambiamento al prodotto annullerà la garanzia. Non si accettano responsabilità per danni causati da un uso non corretto di questo prodotto.

Disclaimer:

Il design e le caratteristiche tecniche sono soggetti a modifica senza necessità di preavviso. Tutti i marchi, loghi e nomi dei prodotti sono marchi commerciali o registrati dei rispettivi titolari e sono riconosciuti come tali in questo documento.

Smaltimento:



- Questo prodotto è soggetto a raccolta differenziata nei punti di raccolta appropriati. Non smaltire dispositivi elettronici con i rifiuti domestici.
- Per maggiori informazioni, contattare il rivenditore o le autorità locali responsabili per la gestione dei rifiuti.

Il presente prodotto è stato realizzato e fornito in conformità a tutte le norme e le direttive vigenti, con validità in tutti gli stati membri della Comunità Europea. Inoltre è conforme alle specifiche e alle normative applicabili nel paese in cui è stato venduto.

La documentazione ufficiale è disponibile su richiesta. Essa include a titolo esemplificativo ma non limitativo: Dichiarazione di conformità (e di identità del prodotto), scheda di sicurezza dei materiali, rapporto di prova del prodotto.

Contattare il nostro servizio clienti per assistenza:

tramite il nostro sito web: <http://www.nedis.it/it-it/contatti/modulo-contatto.htm>

tramite e-mail: service@nedis.com

tramite telefono: +31 (0)73-5993965 (in orario di ufficio)

NEDIS B.V., De Tweeling 28, 5215 MC 's-Hertogenbosch, Paesi Bassi

ESPAÑOL

Capítulo 1: Instalación de línea de alimentación del HomePlug

1.1 Diagrama del sistema

Añada acceso a Internet de alta velocidad a cualquier habitación de su hogar con este Puente Ethernet HomePlug AV. Puede reproducir películas HD y música, juegos multijugador online y mucho más. Lo mejor de este CS500PLC4N100 es que presenta 4 puertos integrados. Por lo tanto, se pueden conectar en red hasta 4 dispositivos habilitados en red al mismo tiempo.

Nota: Es necesario emparejar este Puente Ethernet HomePlug AV 4-con al menos otros dispositivo HomePlug AV compatible para crear un sistema de trabajo.



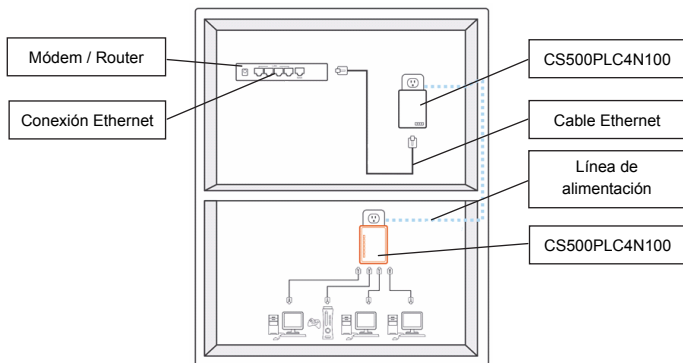

1.2 Detalles de la carcasa frontal

Detalles de la carcasa / Luces de estado

La parte frontal del dispositivo contiene 3 tipos de luces de estado (véase abajo)

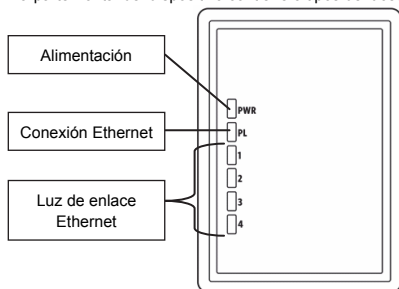

Alimentación

Luz encendida: La alimentación está conectada

Luces apagadas: La alimentación está desconectada

Enlace PLC

La luz del enlace PLC (Línea de alimentación) indicará la velocidad general de su red con 3 colores.

Rojo: Velocidad de conexión mínima / señal débil con una velocidad inferior a 50 Mbps

Naranja: Señal normal con una velocidad de red estándar entre 50 – 100 Mbps

Verde: Fuerza de señal excelente con velocidad de red óptima de 100 Mbps+

Apaga: Sin conexión / Sin actividad

Enlace Ethernet 1, 2, 3, 4

Verde estable: Puerto vinculado de 10/100/1000 Mbps

Parpadeando: Puerto de 10/100/1000 Mbps transmitiendo o recibiendo

Apaga: Enlace Ethernet no activo

Detalles de la parte inferior

La carcasa inferior contiene 4 puertos Ethernet

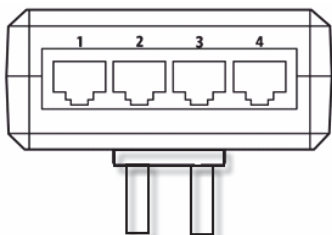

Detalles de la carcasa izquierda

Botón Security

Este botón está diseñado para generar un grupo de red HomePlug individual en un entorno multinodal. Rogamos se remita a la sección "Configuración de red HomePlug individual" para obtener más detalles.

Botón de reinicio

Esta función se usa para borrar todos los datos y restaurar la configuración a los valores de fábrica por defecto.

Nota: El HomePlug debe conectarse para restaurar toda la configuración de fábrica. Usando un objeto pequeño como un clip para papeles, puede pulsar y mantener pulsado el botón reset durante aproximadamente 3 segundos hasta que la luz de estado empiece a parpadear. Posteriormente, el dispositivo se encuentra otra vez en modo de fábrica por defecto.

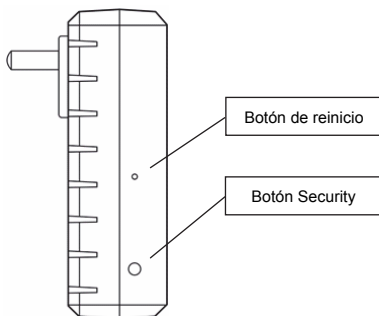

1.3 Configuración inicial

El CS500PLC4N100 es un dispositivo enchufar y jugar. Puede usar fácilmente este dispositivo sin ninguna configuración o ajuste complicado. Asimismo puede usar el dispositivo para conectar dispositivos en red como ordenadores y consolas de videojuegos directamente. También puede conectar dispositivos como reproductores Blu-Ray Disc™ a un router o módem para acceder a Internet.

Conectar el Puente Ethernet HomePlug AV a un ordenador o a un módem / router:

1. Conecte un extremo del cable Ethernet en un puerto Ethernet situado en la parte inferior del HomePlug.
2. Conecte el HomePlug en una toma de corriente CA cerca del dispositivo al que desea conectarse.

(Nota: No conecte este HomePlug a una toma de corriente que tenga protección frente a sobretensión. Hacerlo, degradará el rendimiento de la línea de alimentación. Para obtener el mejor rendimiento, conecte el HomePlug en una toma de pared.)

3. Para conectarlo a un ordenador, conecte un extremo del cable Ethernet en un puerto Ethernet disponible del ordenador.
4. Para conectarlo a un módem / router, conecte el otro extremo del cable Ethernet en un puerto Ethernet disponible de su módem / router.
5. Asegúrese que la luz de enlace PLC está de color verde estable.
6. El HomePlug ahora está conectado a la red.

Capítulo 2: Configuración de red del HomePlug AV individual (opcional)

Como todas las unidades HomePlug presentan una clave de seguridad por defecto, se vincularán de forma automática a todas las unidades HomePlug que compartan la misma línea eléctrica. Si hay otras unidades HomePlug en el edificio (como en una oficina o en un bloque de apartamentos), puede querer crear su propio grupo de red HomePlug individual de forma que las demás unidades HomePlug no puedan conectarse a su red. La sección que aparece debajo describe cómo usar el botón security para volver a configurarlo en algunas situaciones.

2.1 Crear una nueva red HomePlug AV individual (Red AB)

Dos unidades HomePlug sin asociar (A y B) forman una red.

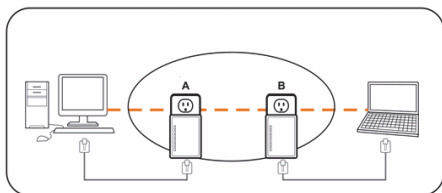

El procedimiento es el siguiente:

1. Pulse y mantenga pulsado el botón security del HomePlug A durante aproximadamente 10 segundos. Suéltelo cuando la luz de alimentación parpadee. La contraseña al HomePlug A se acaba de borrar. Debe vincularse a su red para adoptar la nueva clave de seguridad de red.
2. Haga lo mismo para el HomePlug B.
3. Ahora, el HomePlug A y B están conectados en red de forma separada.
4. Pulse y mantenga pulsado el botón security del HomePlug A durante 2 segundos y después suéltelo.
5. La luz de alimentación del puente A empieza a parpadear.
6. En 120 segundos, pulse y mantenga pulsado el botón security del HomePlug B durante 2 segundos y después suéltelo.
7. Tanto el HomePlug A como el B están ahora conectados en red.

2.2 Añadir un HomePlug C a una red AB existente (Red ABC)

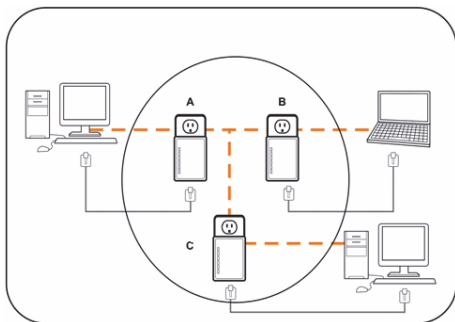

El procedimiento es el siguiente:

1. Pulse y mantenga pulsado el botón security del HomePlug C durante aproximadamente 10 segundos. Suéltelo cuando la luz de alimentación parpadee. La contraseña al HomePlug C se acaba de borrar. Debe vincularse a su red para adoptar la nueva clave de seguridad de red.
2. Pulse y mantenga pulsado el botón security del HomePlug C durante 2 segundos. La luz de alimentación empieza a parpadear.
3. En 120 segundos, pulse y mantenga pulsado el botón security del HomePlug C durante 2 segundos y después suéltelo.
4. El HomePlug A, HomePlug B y HomePlug C están ahora conectados en red.

2.3 Retirar el HomePlug B de la red de HomePlug A y C y unir el HomePlug D y E (Red BDE)

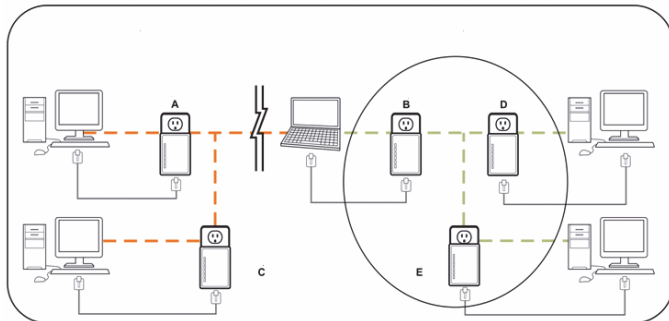

El procedimiento es el siguiente:

1. Pulse y mantenga pulsado el botón security del HomePlug B durante aproximadamente 10 segundos. Suéltelo cuando la luz de alimentación parpadee. La contraseña al HomePlug B se acaba de borrar y el HomePlug B se elimina a sí mismo del HomePlug A y C.
2. Pulse y mantenga pulsado el botón security del HomePlug D durante 2 segundos. La luz de alimentación empieza a parpadear.

- En 120 segundos, una vez que la luz de alimentación del HomePlug D empiece a parpadear, pulse y mantenga pulsado el botón security del HomePlug B durante 2 segundos y posteriormente suéltelo.
- El HomePlug B y el HomePlug D están ahora conectados entre sí. Por lo tanto, conjuntamente con el HomePlug E, formarán la red BDE.

Capítulo 3: Problemas y soluciones y renuncia de responsabilidad

Si el Puente Ethernet HomePlug AV presenta dificultades para comunicarse entre si, compruebe lo siguiente:

- Intente apagar y volver a encender la unidad desenchufándola de la toma de pared durante 10 segundos y volverlo a enchufar.
- Use un clip para papel para pulsar y mantener pulsado el botón Reset de cada HomePlug durante 2 segundos e intente volver a conectarse. La luz del HomePlug parpadeará, y el HomePlug se reiniciará e intentará vincularse usando la configuración de fábrica por defecto.
- Intente enchufar el HomePlug en una toma de alimentación adyacente.
- El HomePlug funciona mejor cuando se conecta directamente a una toma de corriente de pared. Conectar el HomePlug a un ladrón o a una protección frente a sobretensión puede degradar el rendimiento de la red o detener completamente las señales de red.
- Este HomePlug no debe usarse en zonas con un calor excesivo.
- Ciertas luces fluorescentes o incandescentes son fuentes de ruido para el cableado eléctrico y pueden degradar su rendimiento.
- Si el edificio dispone de más de un cuadro de disyuntores, puede que el HomePlug no pueda conectarse entre los diferentes cuadros de disyuntores. En este caso, conecte un HomePlug a una salida de alimentación situada en cada uno de los cuadros del circuito. Conecte un cable Ethernet entre cada una de las unidades HomePlug para vincular juntos los diferentes HomePlug. Esto permitirá que las unidades HomePlug de diferentes cuadros de disyuntores se conecten.

Exención de responsabilidad: Este producto está diseñado para conectarse directamente a una toma de pared tal y como se muestra en el diagrama que aparece debajo. Cualquier otro uso puede dificultar la función del producto.

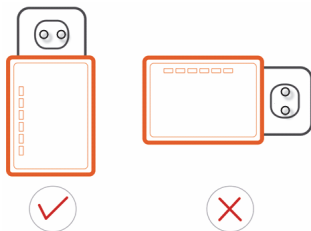

Medidas de seguridad:



ATENCIÓN
RIESGO DE ELECTROCUCIÓN
NO ABRIR



Para reducir el peligro de descarga eléctrica, este producto SÓLO lo debería abrir un técnico autorizado cuando necesite reparación. Desconecte el producto de la toma de corriente y de los otros equipos si ocurriera algún problema. No exponga el producto al agua ni a la humedad.



Mantenimiento:

Limpie el producto solo con un paño seco.
No utilice disolventes de limpieza ni productos abrasivos.

Garantía:

Cualquier cambio y/o modificación del producto anulará la garantía. No podemos asumir ninguna responsabilidad por ningún daño debido a un uso incorrecto de este producto.

Exención de responsabilidad:

Las ilustraciones y las especificaciones podrán sufrir cambios sin previo aviso. Todas las marcas de logotipos y nombres de productos constituyen patentes o marcas registradas a nombre de sus titulares correspondientes, reconocidos como tal.

Eliminación:



- Este producto está diseñado para desecharlo por separado en un punto de recogida adecuado. No se deshaga de este producto con la basura doméstica.
- Para obtener más información, póngase en contacto con el vendedor o la autoridad local responsable de la eliminación de residuos.

Este producto se ha fabricado y distribuido de conformidad con todas las normativas y directivas relevantes, válidas para todos los estados de la Unión Europea. También cumple con todas las especificaciones y normativas en el país en el cual se comercializa.

Prevía solicitud, podremos proporcionarle la documentación formal. Esta documentación incluye, entre otros: Declaración de conformidad (e identidad del producto), hoja de datos de seguridad del material, informe sobre las pruebas realizadas al producto.

Póngase en contacto con nuestro servicio de atención al cliente para obtener información adicional: por medio de nuestro sitio web: <http://www.nedis.es/es-es/contacto/formulario-de-contacto.htm> enviando un correo electrónico: service@nedis.com o llamando por teléfono: +31 (0)73-5993965 (en horario de oficina)

NEDIS B.V., De Tweeling 28, 5215 MC 's-Hertogenbosch, PAÍSES BAJOS

MAGYAR

1. fejezet: A fali áramvezetékeken működő HomePlug telepítése

1.1 Leírás és vázlat

Lakása bármely szobájába gyors internetelérést telepíthet ezzel a HomePlug AV Ethernet hiddal. Játshat vele HD filmeket, zenét, online többérsztvevős játékokat és még sok mást. A CS500PLC4N100 legjobb tulajdonsága, hogy 4 beépített csatlakozója van. Ennek megfelelően a közelében 4 hálózati működésre képes készülék kapcsolható egyidejűleg a hálózatra. Megjegyzés: Ezt a HomePlug AV négycsatlakozós Ethernet hidat legalább egy másik HomePlug AV kompatibilis készülékkel kell párosítani ahhoz, hogy működő rendszer jöjjön létre.



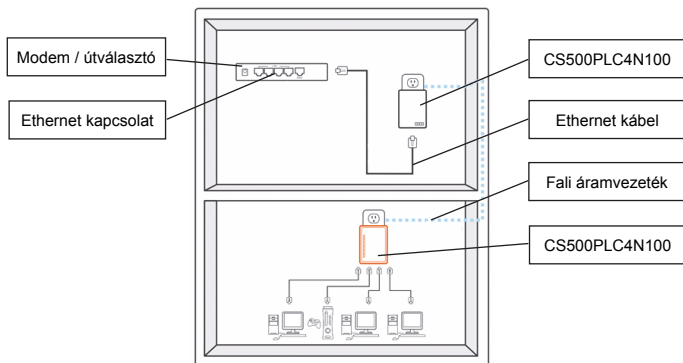

1.2 A doboz elemei

A doboz leírása / állapotjelző lámpák

A készülék előlapján háromféle állapotjelző lámpa található (lásd alább)

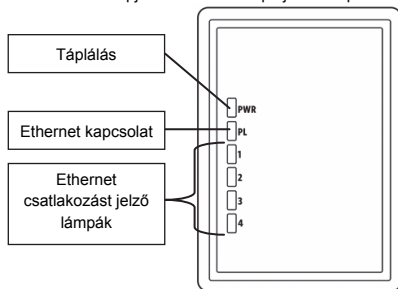

Táplálás

Lámpa világít: a készülék be van kapcsolva

Kikapcsolva: a készülék ki van kapcsolva

PLC kapcsolat

A PLC (fali áramvezetési) kapcsolat lámpa 3 színnel jelzi a hálózat működési sebességét.

Piros: Minimális sebesség / gyenge jel, 50 Mbit/s alatti sebességgel

Narancs: Normál jel, 50 – 100 Mbit/s hálózati sebességgel

Zöld: Erős jel, 100 Mbit/s vagy nagyobb hálózati sebességgel

Kialszik: Nincs kapcsolat / nincs tevékenység

Ethernet csatlakozás: 1, 2, 3, 4

Folyamatos zöld: 10/100/1000 Mbit/s csatlakozó él

Villog: 10/100/1000 Mbit/s csatlakozón adás vagy vétel folyik

Kialszik: Ethernet csatlakozás nem aktív

A hátoldal

A hátoldalon található a 4 Ethernet csatlakozó

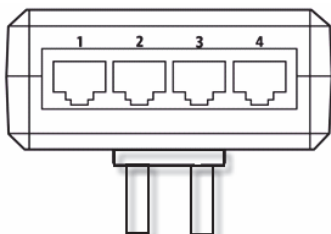

A doboz bal oldala

Biztonsági gomb

Ezzel a gombbal hozható létre külön HomePlug hálózati csoport egy több csomópontos környezetben. A részletek a „Külön HomePlug hálózat beállítása” cím alatt találhatóak.

Visszaállító gomb

Ezzel a gombbal törölhető az ÖSSZES adat és állítható vissza az ÖSSZES beállítás a gyári alapértékekre.

Megjegyzés: A gyári alapértékek csak akkor állíthatók vissza, ha a HomePlug a konnektorba van dugaszolva. Kis hegyes tárggyal, például egy gémkapocs végével, nyomja meg és tartsa kb. 3 másodpercig nyomva a visszaállító gombot, amíg az állapotjelző lámpa villogni nem kezd. Ez jelzi a készülék visszaállítását a gyári alapállapotba.

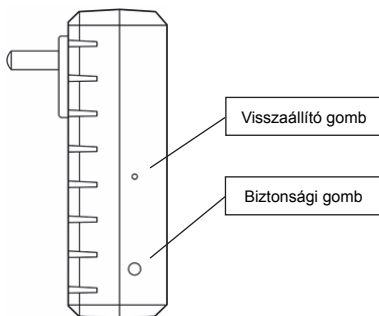

1.3 Használatba vétel

A CS500PLC4N100 egy Plug-and-Play készülék. Komplikált konfigurálás és beállítás nélkül működik. Közvetlenül ráköthetők a hálózati eszközök, például számítógépek és játékkonzolok. Más eszközök, például Blu-Ray Disc™ lejátszók, útválasztóra vagy modemre köthetők az internet eléréséhez.

A HomePlug AV Ethernet híd csatlakoztatása számítógéphez vagy modemhez / útválasztóhoz:

1. Dugaszolja az Ethernet kábel egyik végét a HomePlug alján levő egyik Ethernet csatlakozóba.
2. Dugaszolja a HomePlug-ot egy konnektorba az internetre csatlakoztatandó eszköz közelében. (Megjegyzés: Ne használja a HomePlug-ot túlfeszültségvédős hosszabbítóban. A túlfeszültségvédő ronjtja az átvitelt. Az optimális működéshez elég, ha a HomePlug-ot közvetlenül egy fali konnektorba dugja.)
3. A számítógép csatlakoztatásához dugaszolja az Ethernet kábel másik végét a számítógép Ethernet aljzatába.



4. Modemhez / útválasztóhoz csatlakozáshoz dugaszolja az Ethernet kábel másik végét a modem / útválasztó egy szabad Ethernet csatlakozójába.
5. Ellenőrizze, hogy folyamatos zöld színnel világít-e a PLC kapcsolat LED-je.
6. A HomePlug ekkor a hálózaton van és használatra kész.

2. fejezet: Külön HomePlug AV hálózat beállítása (választható)

Mivel minden HomePlug egységnek alapértelmezett biztonsági kulcsa van, ezek automatikusan összekapcsolódnak egymással a fali áramvezetékeken. Ha más HomePlug egységek is működnek az épületben (például irodában vagy lakóházban), célszerű külön HomePlug hálózatot létrehozni, amelyre más HomePlug egységek nem csatlakozhatnak. Az alábbi fejezetből megtudhatja, hogyan használhatja a biztonsági gombot a hálózat átkonfigurálására szükség esetén.

2.1 Új külön HomePlug AV hálózat (AB hálózat) létrehozása

Két külön HomePlug készüléket (A és B) kíván hálózatba kötni.

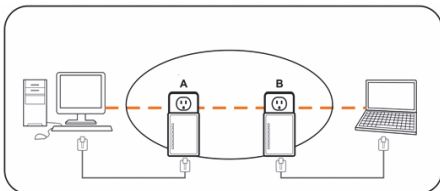

Kövesse a következő eljárást:

1. Nyomja meg és tartsa nyomva kb. 10 másodpercig az A HomePlug egység biztonsági gombját. Engedje el, amikor a feszültségjelző lámpa villogni kezd. Ez azt jelzi, hogy töröltődött az A HomePlug jelszava. Most a hálózatra kell csatlakoztatni, hogy új hálózati biztonsági kulcsot kapjon.
2. Végezze el ugyanezt a B HomePlug egységre is.
3. Most az A és a B HomePlug külön-külön a hálózaton van.
4. Nyomja meg és tartsa nyomva 2 másodpercig az A HomePlug biztonsági gombját.
5. Engedje el, amikor az A híd feszültségjelző lámpája villogni kezd.
6. 120 másodpercen belül nyomja meg és tartsa nyomva 2 másodpercig a B HomePlug biztonsági gombját.
7. Ekkor összekapcsolódik a hálózaton az A és a B HomePlug.



2.2 Egy C HomePlug egység hozzáadása egy meglévő AB hálózathoz (ABC hálózat létrehozása)

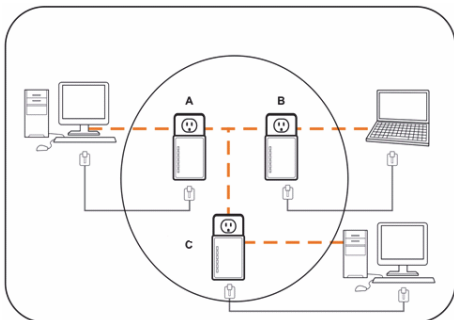

Kövesse a következő eljárást:

1. Nyomja meg és tartsa nyomva kb. 10 másodpercig a C HomePlug egység biztonsági gombját. Engedje el, amikor a feszültségjelző lámpa villogni kezd. Ez azt jelzi, hogy törölődött a C HomePlug jelszava. Most a hálózatra kell csatlakoztatni, hogy új hálózati biztonsági kulcsot kapjon.
2. Nyomja meg és tartsa nyomva kb. 2 másodpercig a C HomePlug egység biztonsági gombját. Engedje el, amikor a feszültségjelző lámpa villogni kezd.
3. 120 másodpercen belül nyomja meg és tartsa nyomva 2 másodpercig a C HomePlug biztonsági gombját.
4. Ekkor összekapcsolódik a hálózaton az A, B és C HomePlug.

2.3 A B HomePlug eltávolítása az A és C hálózatából, és a D és az E HomePlug hozzáadása (BDE hálózat létrehozása)

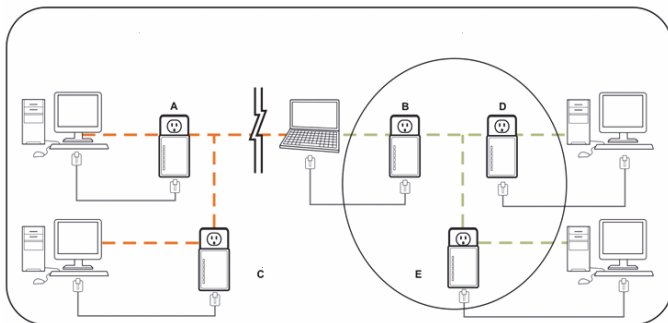

Kövesse a következő eljárást:

1. Nyomja meg és tartsa nyomva kb. 10 másodpercig a B HomePlug egység biztonsági gombját. Engedje el, amikor a feszültségjelző lámpa villogni kezd. Ez azt jelzi, hogy törölődött az B HomePlug jelszava. A B HomePlug leválik az A és C HomePlugról.



2. Nyomja meg és tartsa nyomva kb. 2 másodpercig a D HomePlug egység biztonsági gombját. Engedje el, amikor a feszültségjelző lámpa villogni kezd.
3. A D HomePlug feszültségjelző lámpájának villogásra állását követően 120 másodpercen belül nyomja meg és tartsa nyomva 2 másodpercig a B HomePlug biztonsági gombját.
4. Ekkor a B és a D HomePlug összekapcsolódik egymással. Az E HomePluggal együtt létrejön a BDE hálózat.

3. fejezet: Hibaelhárítás és felelősségelhárító nyilatkozat

Ha gond van a HomePlug AV Ethernet híd kommunikációjával, ellenőrizze a következőket:

- Húzza ki az egységet a konnektorból, majd 10 másodperc múlva dugja vissza.
- Gémkapoccsal nyomja meg az egyes HomePlug készülékek Reset (visszaállító) gombját 2 másodpercre, majd próbálja meg ismét összekapcsolni a készülékeket. A HomePlug lámpája villogni kezd, beállításai visszaállnak a gyári alapbeállításokra, és ezekkel próbál felkapcsolódn.
- Dugasolja a HomePlug egységet egy másik konnektorba.
- A HomePlug jobban működik, ha közvetlenül a fali konnektorba dugaszolják. A HomePlug hosszabbítóba vagy túlfeszültségvédős elosztósávba dugaszolva jelentősen lelassul, sőt teljesen le is állhat.
- A HomePlug egységeket nem szabad túl meleg helyeken használni.
- A fénycsövek és fényerőszabályzók elektromos zajt termelnek, és ronthatják a hálózat sebességét.
- Ha az épületben több fázis vagy részhálózat van, a HomePlug nem biztos, hogy működik ezek között. Ilyen esetekben minden fázisra és részhálózatra külön HomePlug telepítendő. A különböző HomePlug egységeket Ethernet kábellel kösse egymáshoz. Ezáltal közös hálózatba kapcsolódnak a fázisokon és/vagy részhálózatokon működő HomePlug egységek.

Jogi nyilatkozat: Ez a termék rendeltetészerűen fali konnektorba dugaszolandó, az alábbi vázlat szerint. Minden más csatlakoztatási mód ronthatja működését.

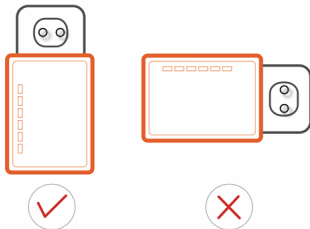

Biztonsági óvintézkedések:



VIGYÁZAT!
ÁRAMÜTÉS VESZÉLYEI
NE NYISSA FEL!



Az áramütés veszélyének csökkentése érdekében ezt a terméket **KIZÁRÓLAG** a márkaszerviz képviselője nyithatja fel. Hiba esetén húzza ki a termék csatlakozóját a konnektorból, és kösse le más berendezésekről. Vigyázzon, hogy ne érje a terméket víz vagy nedvesség.

Karbantartás:

Száraz kendővel tisztítsa a terméket.

Tisztító- és súrolószerek használatát mellőzze.





Jótállás:

A termék illetéktelen módosítása érvényteleníti jótállását. Nem vállalunk felelősséget a termék szakszerűtlen használata miatti károkért.

Jogi nyilatkozat:

A kivitel és a műszaki jellemzők előzetes értesítés nélkül is módosulhatnak. Minden logó, terméknév és márkanév a tulajdonosának márkanéve vagy bejegyzett márkanéve, azokat ennek tiszteletben tartásával említjük.

Leselejtezés:



- A terméket elkülönítve, a megfelelő gyűjtőhelyeken kell leselejtezni. Ne dobja ki a készüléket a háztartási hulladék közé.
- További információért lépjen kapcsolatba a forgalmazóval, vagy a hulladékkezelésért felelős helyi hatósággal.

Ez a termék az Európai Unió minden tagállamában érvényes vonatkozó rendelkezések és irányelvek betartásával készült és került forgalomba. Megfelel az értékesítési országban rá vonatkozó minden előírásnak és rendelkezésnek.

Kérésre hivatalos dokumentációt is rendelkezésre bocsátunk. A dokumentáció a teljesség igénye nélkül a következőket tartalmazza: Megfelelőségi (és termékazonossági) Nyilatkozat, anyagbiztonsági adatlap, a termék vizsgálati jegyzőkönyve.

Támogatással kapcsolatos ügyekben keresse ügyfélszolgálatunkat:

webhely: <http://www.nedis.com/en-us/contact/contact-form.htm>

e-mail: rendeles@hqnedis.hu

telefon: +31 (0)73-5993965 (munkaidőben)

NEDIS B.V., De Tweeling 28, 5215 MC 's-Hertogenbosch, HOLLANDIA

SUOMI

Luku 1: HomePlug-laitteen yhdistäminen sähkövirtaan

1.1 Järjestelmäkaavio

Lisää nopea Internet-yhteys mihin tahansa huoneeseen kotonasi tällä HomePlug AV Ethernet Bridge -laitteella. Voit toistaa HD-elokuvia, musiikkia, pelata verkossa muiden kanssa ja paljon muuta. Parasta tässä CS500PLC4N100-mallissa on sen 4 sisäänrakennettua porttia. Tästä syystä jopa 4 lähistöllä olevaa ja verkkoon yhteensopivaa laitetta voivat olla verkossa samanaikaisesti.

Huomaa: Tämän HomePlug AV 4-porttisen Ethernet Bridge -laitteen on muodostettava pari vähintään yhden muun HomePlug AV yhteensopivan laitteen kanssa, jotta voidaan luoda toimiva järjestelmä.



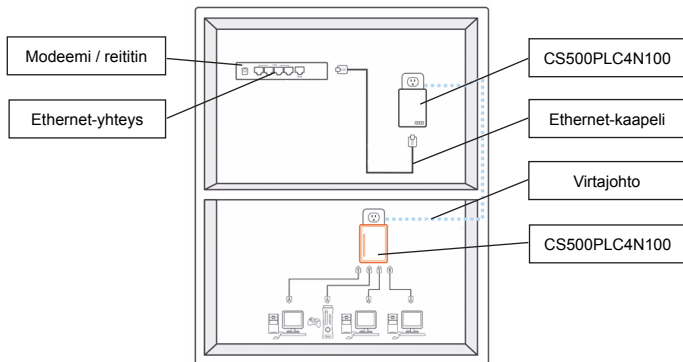

1.2 Kotelon tiedot

Kotelo tiedot / Merkivalot

Laitteen edessä on 3 eri merkivaloa (katso alta)

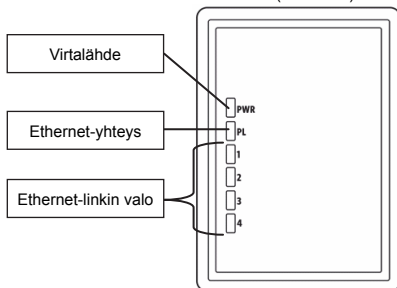

Virtalähde

Valo palaa: Virta on päällä

Valot pois päältä: Virta on pois päältä

PLC-linkki

PLC (virta) linkki ilmaisee verkon kokonaisnopeuden käyttäen 3 väriä.

Punainen: Minimi yhteysnopeus / heikko signaali, nopeus alle 50 Mbps

Oranssi: Normaali signaali ja standardi verkon nopeus välillä 50–100 Mbps

Vihreä: Erinomainen signaalin voimakkuus optimaalinen verkon nopeus yli 100 Mbps

Pois päältä: Ei yhteyttä / Ei toimintaa

Ethernet-linkki 1, 2, 3, 4

Jatkuva vihreä valo: 10/100/1000 Mbps portti linkitetty

Vilkkuva valo: 10/100/1000 Mbps portti lähettää tai vastaanottaa

Pois päältä: Ethernet-linkki ei ole aktiivinen

Pohjan tiedot

Kotelon pohjassa on 4 Ethernet-porttia

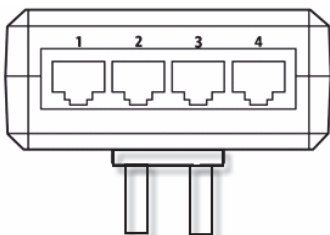

Kotelon vasemman puolen tiedot

Suojauspainike

Tämä painike on suunniteltu tuottamaan erillisen HomePlug-verkkoryhmän monisolmuoisessa ympäristössä. Katso lisätietoja kohdasta "Erillisen HomePlug-verkon asettaminen".

Uudelleenasetuspainike

Tätä painiketta käytetään tyhjentämään KAIKKI tiedot ja palauttamaan KAIKKI tehdasasetukset.

Huomaa: HomePlug-laitteen on oltava kytkettynä, jotta sen tehdasasetukset voidaan palauttaa. Paina palautuspainiketta käyttäen pientä esinettä, kuten paperiliitintä, noin 3 sekunnin ajan, kunnes merkkivalo alkaa vilkkua. Nyt laitteessa on jälleen tehtaan oletusasetukset.

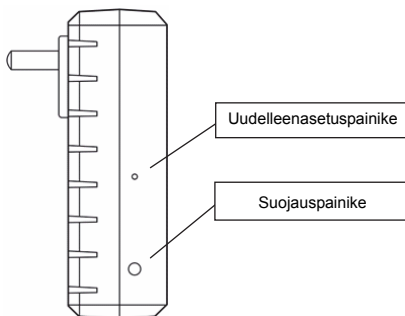

1.3 Alkuasetukset

CS500PLC4N100 on Plug-and-Play-laitte. Voit käyttää sitä helposti ilman monimutkaisia määrittämiä ja asetuksia. Voit myös käyttää sitä verkkolaitteiden kuten tietokoneiden ja pelikonsolien liittämiseen. Voit myös liittää laitteita, kuten Blu-ray Disc™-soittimen, reitittimeen tai modeemiin muodostaaksesi Internet-yhteyden.

HomePlug AV Ethernet Bridge -laitteen yhdistäminen tietokoneeseen tai modeemiin/reitittimeen:

1. Yhdistä toinen Ethernet-kaapelin pää HomePlug-laitteen pohjassa olevaan Ethernet-porttiin.
2. Yhdistä HomePlug seinäpistorasiaan lähelle laitetta, johon haluat muodostaa yhteyden. (Huomaa: Älä yhdistä HomePlug-laitetta jatkojohtoon, jossa on ylijännitesuoja. Se heikentää virtajohdon suorituskykyä. Parhaan suorituskyvyn saat, kun yhdistät HomePlug-laitteen suoraan pistorasiaan.
3. Jos haluat muodostaa yhteyden tietokoneeseen, kytke toinen Ethernet-kaapelin pää käytettävissä olevaan Ethernet-porttiin tietokoneessa.

4. Jos haluat muodostaa yhteyden modeemiin/reitittimeen, kytke toinen Ethernet-kaapelin pää käytettävissä olevaan Ethernet-porttiin modeemissa/reitittimessä.
5. Varmista, että PLC linkki valo palaa vihreänä.
6. HomePlug on nyt kytketty verkkoon.

Luku 2: Erillisen HomePlug AV -verkon asettaminen (valinnainen)

Koska kaikissa HomePlug-yksiköissä on oletuksena salausavain, ne linkitetään automaattisesti kaikkiin muihin HomePlug-yksiköihin, jotka jakavat saman virtajohdon. Jos rakennuksessa on muita HomePlug-yksiköitä (kuten toimistotiloissa tai kerrostalossa), voit luoda oman erillisen HomePlug-verkkoryhmän, jotta muut HomePlug-yksiköt eivät pääse verkkoon. Seuraavassa kerrotaan, miten suojauspainiketta käytetään uudelleen määrittämiseen joissakin tilanteissa.

2.1 Uuden erillisen HomePlug AV -verkon luominen (verkko AB)

Verkon muodostaminen kahden erillisen HomePlug-yksikön (A ja B) välille.

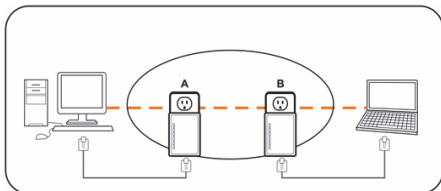

Menettele seuraavasti:

1. Paina suojauspainiketta HomePlug A-laitteessa ja pidä se alhaalla noin 10 sekuntia. Vapauta, kun virtavallo vilkkuu. HomePlug A-laitteen salasana on nyt poistettu. Se on kytkettävä verkkoon uuden verkon salausavaimen alle.
2. Tee sama HomePlug B-laitteelle.
3. HomePlug A ja B on nyt yhdistetty verkkoon erillisinä.
4. Paina suojauspainiketta HomePlug A-laitteessa ja pidä se alhaalla noin 2 sekuntia, vapauta sitten.
5. A-sillan virtavallo alkaa vilkkua.
6. Paina suojauspainiketta HomePlug B-laitteessa 120 sekunnin sisällä ja pidä se alhaalla noin 2 sekuntia, vapauta sitten.
7. HomePlug A ja B on nyt yhdistetty yhteen.

2.2 HomePlug C-laitteen lisääminen nykyiseen verkkoon AB (verkko ABC)

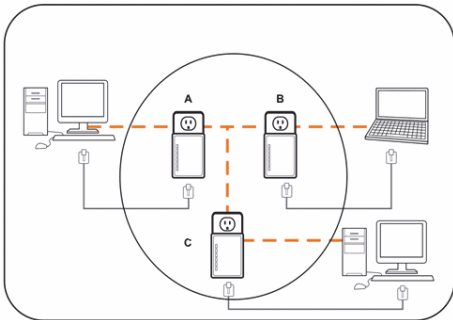

Menettele seuraavasti:

1. Paina suojauspainiketta HomePlug C-laitteessa ja pidä se alhaalla noin 10 sekuntia. Vapauta, kun virtavallo vilkkuu. HomePlug C-laitteen salasana on nyt poistettu. Se on kytkettävä verkkoon uuden verkon salausavaimen alle.
2. Paina suojauspainiketta HomePlug C-laitteessa ja pidä se alhaalla noin 2 sekuntia. Virtavallo alkaa vilkkua.
3. Paina suojauspainiketta HomePlug C-laitteessa 120 sekunnin sisällä ja pidä se alhaalla noin 2 sekuntia, vapauta sitten.
4. HomePlug A, HomePlug B ja HomePlug C ovat nyt verkottuneet.

2.3 HomePlug B-laitteen poistaminen HomePlug A ja C verkosta ja liittäminen HomePlug D ja E verkkoon (verkko BDE)

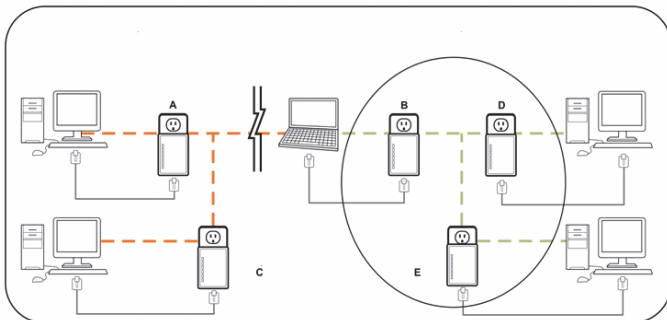

Menettele seuraavasti:

1. Paina suojauspainiketta HomePlug B-laitteessa ja pidä se alhaalla noin 10 sekuntia. Vapauta, kun virtavallo vilkkuu. HomePlug B-laitteen salasana on nyt poistettu ja HomePlug B poistaa itsensä HomePlug A ja C verkosta.

2. Paina suojauspainiketta HomePlug D-laitteessa ja pidä se alhaalla noin 2 sekuntia. Virtavallo alkaa vilkkua.
3. Paina suojauspainiketta HomePlug B-laitteessa 120 sekunnin kuluessa siitä, kun virtavallo HomePlug D-laitteessa alkaa vilkkua, pidä painiketta alhaalla 2 sekuntia ja vapauta sitten.
4. HomePlug B ja HomePlug D on nyt yhdistetty toisiinsa. Ne muodostavat siten BDE-verkon yhdessä HomePlug E-laitteen kanssa.

Luku 3: Vianmääritys ja vastuuvapauslauseke

Jos HomePlug AV Ethernet Bridge -laitteilla on vaikeuksia kommunikoida toistensa kanssa, tarkista seuraavat:

- Irrota virtapistoke seinäpistorasiasta 10 sekunnin ajaksi ja yhdistä se pistorasiaan uudelleen.
- Käytä paperiliitintä ja paina Palautuspainiketta jokaisessa HomePlug-laitteessa 2 sekunnin ajan ja yritä muodostaa yhteys uudelleen. HomePlug-laitteiden valot vilkkuvat ja HomePlug-laitteet nollataan ja ne yhdistävät nyt tehdasasetuksia käyttäen.
- Kokeile yhdistää HomePlug-laite viereiseen pistorasiaan.
- HomePlug toimii parhaiten, kun se kytketään suoraan pistorasiaan. HomePlug-laitteen yhdistäminen jatkojohdon tai ylijännitesuojan kautta voi heikentää verkon suorituskykyä tai pysäyttää verkon signaalit kokonaan.
- HomePlug-laitetta ei saa käyttää alueilla, joilla on äärimmäisen korkeita lämpötiloja.
- Tietetyt loisteputkivalaisimet tai hehkulamput ovat melulähteitä sähköjohtoilta ja voivat huonontaa laitteiden suoritusvoimaa.
- Jos rakennuksessa on useampi kuin yksi virrankatkaisinkotelo, HomePlug ei ehkä pysty yhdistämään eri virrankatkaisinkoteloiden välillä. Tässä tapauksessa kytke yksi HomePlug pistorasiaan, joka sijaitsee kussakin katkaisinkotelossa. Liitä Ethernet-kaapeli kunkin HomePlug-yksikön väliin linkittäaksesi eri HomePlug-yksiköt yhteen. Tämä mahdollistaa sen, että eri virtakatkaisijoiden HomePlug-yksiköt voidaan yhdistää.

Vastuuvapauslauseke: Tämä tuote on suunniteltu liitettäväksi suoraan pistorasiaan kuten kaaviossa. Kaikki muu käyttö voi haitata tuotteen toimintaa.

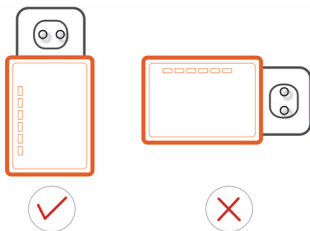

Turvallisuuteen liittyvät varoitukset:



Sähköiskun riskin pienentämiseksi, AINOASTAAN valtuutettu huoltohenkilö saa avata tämän laitteen huolto varten. Jos ongelmia ilmenee, irrota laite verkkovirrasta ja muista laitteista. Älä altista laitetta vedelle äläkä kosteudelle.

Huolto:

Puhdista laitetta vain kuivalla liinalla.
Älä käytä liuottimia tai hankausaineita.



Takuu:

Takuu mitätöityy, mikäli laitteeseen tehdään mitä tahansa muutoksia. Emme ole myöskään vastuussa vahingoista, jotka johtuvat tämän tuotteen virheellisestä käytöstä.

Vastuuvapauslauseke:

Muutoksia malliin ja teknisiin ominaisuuksiin voidaan tehdä ilmoituksetta. Kaikki logot, merkit ja tuotenimet ovat niiden vastaavien omistajien tuotemerkejä tai rekisteröityjä tuotemerkejä ja niitä on käsiteltävä sellaisina.

Hävittäminen:



- Tämä tuote tulee toimittaa hävitettäväksi asianmukaiseen keräyspisteeseen. Tuotetta ei saa hävittää kotitalousjätteen mukana.
- Lisätietoja antaa jälleenmyyjä tai paikallinen jätehuollosta vastaava viranomainen.

Tämä tuote on valmistettu ja toimitettu noudattaen kaikkia sitä koskevia asetuksia ja direktiivejä, jotka ovat voimassa kaikissa Euroopan unionin jäsenvaltioissa. Se täyttää myös kaikki myyntimaassa sovellettavat vaatimukset ja määräykset.

Viralliset asiakirjat ovat saatavilla pyynnöstä. Asiakirjoihin sisältyvät seuraavat, mutta näihin rajoittumatta: Vaatimustenmukaisuusvakuutus (ja tuotteen tunniste), käyttöturvallisuustiedote, tuotteen testiraportti.

Saat neuvoja ottamalla yhteyttä asiakaspalveluumme:

verkkosivun kautta: <http://www.nedis.fi/fi-fi/ota-yhteytta/yhteytslomake.htm>

sähköpostilla: service@nedis.com

puhelimitse: +31 (0)73-5993965 (toimistoaikoina)

NEDIS B.V., De Tweeling 28, 5215 MC 's-Hertogenbosch, ALANKOMAAT

SVENSKA

Kapitel 1: HomePlug elnätsinstallation

1.1 Systemdiagram

Lägg till höghastighetsinternet till alla rum i ditt hem med denna HomePlug AV Ethernet-brygga. Du kan spela HD-filmer, musik, online-spel med flera spelare och mycket mer. Det bästa med denna CS500PLC4N100 är att den har fyra inbyggda portar. Därför kan upp till 4 nätverksaktiverade enheter anslutas till nätverk samtidigt.

Obs! Denna HomePlug AV 4-Port Ethernet Bridge behöver parkopplas med minst en annan HomePlug AV-kompatibel enhet för att skapa ett fungerande system.



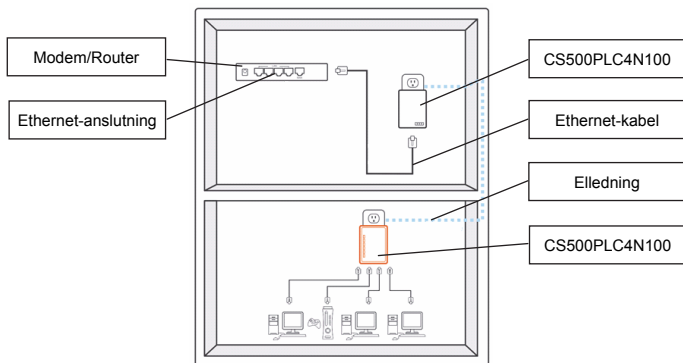

1.2 Höljets detaljer

Höljets detaljer/statuslampor

Enhetens främre del innehåller tre typer av statuslampor (se nedan)

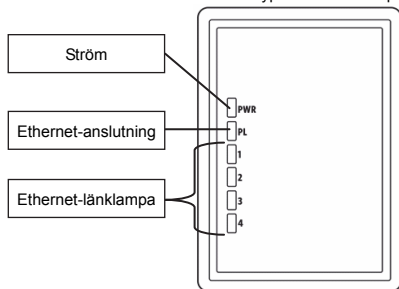

Ström

Lampa tänd: Strömmen är på
Knapp för att släcka lampan: Strömmen är av

PLC-länk

PLC (elnät) länklampa indikerar den totala hastigheten på ditt nätverk med 3 färger.
Röd: Minsta uppkopplingshastighet/svag signal med lägre hastighet än 50 Mbps
Orange: Normal signal med standard nätverks-hastighet mellan 50-100 Mbps
Grön: Utmärkt signalstyrka med optimalt nätverk på 100 Mbps+
Av: Ingen anslutning/ingen aktivitet

Ethernet-länk 1, 2, 3, 4

Fast grönt sken: 10/100/1000 Mbps portar kopplade
Blinkande: 10/100/1000 Mbps portar skickar eller tar emot
Av: Ethernet-länk är inte aktiv

Nedre detaljer

Det nedre höljet innehåller fyra Ethernet-portar

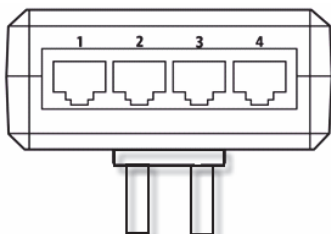

Vänster höljets detaljer

Säkerhetsknapp

Denna knapp är utformad för att generera en enskild HomePlug-nätverksgrupp i en miljö med flera noder. Se avsnittet "Individuella HomePlug nätverksinställningar" för mer detaljer.

Återställningsknapp

Denna knapp används för att ta bort ALLA data och återställa ALLA inställningar till fabriksinställningarna.

Obs! HomePlug måste vara ansluten för att återställa alla fabriksinställningar.

Använd ett litet föremål som ett gem och tryck och håll ner återställningsknappen i ca 3 sekunder tills statuslampan börjar att blinka. Därefter är enheten i fabriksinställningsläget igen.

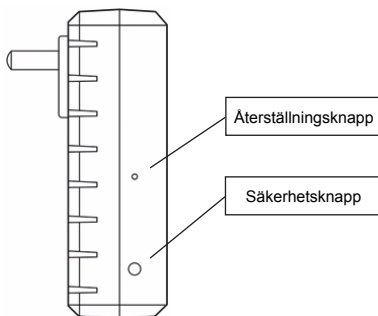

1.3 Första installationen

CS500PLC4N100 är en plug-and-play-enhet. Du kan enkelt använda enheten utan komplicerade konfigurationer och inställningar. Du kan också använda enheten till att direkt ansluta nätverksenheter som datorer och spelkonsoler. Du kan också ansluta enheter som Blu-ray Disc™-spelare till en router eller modem för Internet-åtkomst.

Anslut HomePlug AV Ethernet Bridge till en dator eller modem/router:

1. Anslut ena änden av Ethernet-kabeln till en Ethernet-port på undersidan av HomePlug.
2. Anslut HomePlug till ett AC vägguttag nära den enhet som du vill ansluta till.
(Obs: Anslut inte denna HomePlug till ett grenuttag som har överspänningskydd. Om du gör det kommer att försämra elnätets prestanda. För bästa prestanda, ansluter du HomePlug direkt till ett vägguttag.)
3. För att ansluta till en dator, ansluter du den andra änden av Ethernet-kabeln till en ledig Ethernet-port på datorn.
4. För att ansluta till ett modem/router, ansluter du den andra änden av Ethernet-kabeln till en ledig Ethernet-port på ditt modem/router.

5. Se till att PLC-lampan lyser med ett fast grönt sken.
6. Din HomePlug är nu ansluten i nätverket.

Kapitel 2: Individuell HomePlug AV nätverksinställning (tillval)

Eftersom alla HomePlug-enheter har en standard säkerhetsnyckel, kommer de automatiskt att kopplas till alla andra HomePlug-enheter som delar samma elledning. Om det finns andra HomePlug-enheter i byggnaden (t.ex. på ett kontor eller hyreshus), kanske du vill skapa din egen HomePlug nätverksgrupp så att andra HomePlug-enheter inte kan ansluta till ditt nätverk. Avsnittet nedan beskriver hur du använder säkerhetsknappen för omkonfigurering i vissa situationer.

2.1 Skapa ett nytt individuellt HomePlug AV nätverk (nätverk AB)

Två icke-associerade HomePlug-enheter (A och B) bildar ett nätverk.

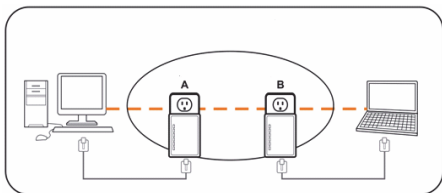

Proceduren är som följer:

1. Tryck och håll ner säkerhetsknappen på HomePlug A i ca 10 sekunder. Släpp när strömindikatorn blinkar. Lösenordet till HomePlug A har just raderats. Den måste kopplas till ditt nätverk för att anta den nya nätverkssäkerhetsnyckeln.
2. Gör samma sak för HomePlug B.
3. Nu har A och B HomePlug var sitt nätverk.
4. Tryck och håll ner säkerhetsknappen på HomePlug A i 2 sekunder och släpp sedan.
5. Strömindikatorn på brygga A börjar blinka.
6. Inom 120 sekunder trycker du och håller ner säkerhetsknappen på HomePlug B i 2 sekunder och släpper sedan.
7. Både HomePlug A och B är nu sammankopplade i ett nätverk.

2.2 Lägg till HomePlug C till ett befintligt nätverk AB (nätverk ABC)

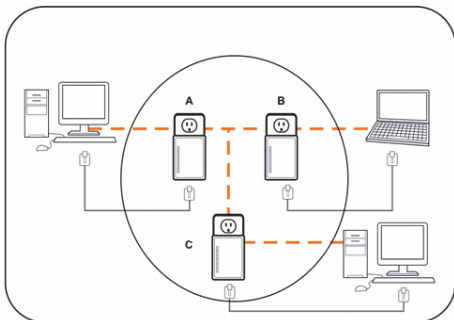

Proceduren är följande:

1. Tryck och håll ner säkerhetsknappen på HomePlug C i ca 10 sekunder. Släpp när strömindikators blinkar. Lösenordet till HomePlug C har just raderats. Den måste kopplas till ditt nätverk för att anta den nya nätverkssäkerhetsnyckeln.
2. Tryck och håll ner säkerhetsknappen på HomePlug C i ca 2 sekunder. Strömindikator börjar blinka.
3. Inom 120 sekunder trycker du och håller ner säkerhetsknappen på HomePlug C i 2 sekunder och släpper sedan.
4. HomePlug A, HomePlug B HomePlug C är nu sammankopplade i ett nätverk.

2.3 Ta bort HomePlug B från HomePlug A och C-nätverk och anslut HomePlug D och E (nätverk BDE)

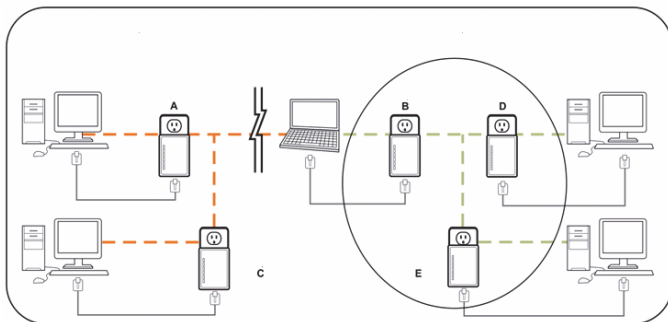

Proceduren är följande:

1. Tryck och håll ner säkerhetsknappen på HomePlug B i ca 10 sekunder. Släpp när strömindikator blinkar. Lösenordet till HomePlug B har just raderats och HomePlug B tar bort sig själv från HomePlug A och C.
2. Tryck och håll ner säkerhetsknappen på HomePlug D i ca 2 sekunder. Strömindikator börjar blinka.
3. Inom 120 sekunder efter att strömindikator på HomePlug D börjar blinka, trycker du och håller ner säkerhetsknappen på HomePlug B i 2 sekunder och släpper sedan.
4. HomePlug B HomePlug D är nu anslutna till varandra. Därför kommer de, tillsammans med HomePlug E, att bilda nätverket BDE.

Kapitel 3: Felsökning & ansvarsfriskrivning

Om din HomePlug AV Ethernet-brygga har svårt att kommunicera med varandra, kontrollerar du följande:

- Prova att stänga av och starta enheten genom att koppla ur den från vägguttaget i 10 sekunder och sätta i den igen.
- Använd ett gem för att trycka och hålla ner återställningsknappen på varje HomePlug i 2 sekunder och försök att återansluta. HomePlugs lampa blinkar och HomePlug kommer att återställas och försöka ansluta genom att använda standard fabriksinställningarna.
- Prova att ansluta HomePlug till ett angränsande eluttag.

- HomePlug fungerar bättre när den är direkt ansluten till vägguttaget. Att ansluta HomePlug till en förgreningsdosa eller ett överspänningsskydd kan försämra nätverkets prestanda eller helt stoppa nätverkssignalerna.
- Denna HomePlug bör inte användas i områden med hög värme.
- Vissa lysrör eller glödlampor är bullerkällor för elkablar och kan försämra prestandan.
- Om byggnaden har mer än en strömbrytarlåda, kanske din HomePlug inte kan ansluta mellan de olika strömbrytarlådorna. I det här fallet ansluter du en HomePlug till ett eluttag som ligger på varje strömbrytarlåda. Anslut en Ethernet-kabel mellan varje HomePlug-enhet för att koppla ihop olika HomePlug. Detta gör att HomePlug-enheter från olika strömbrytarlådor kan anslutas.

Friskrivningsklausul: Denna produkt utformades för att anslutas direkt till ett vägguttag som visas i diagrammet nedan. All annan användning kan hämma produktens funktion.

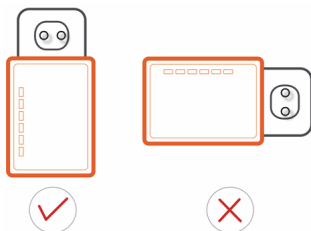

Säkerhetsanvisningar:



VARNING

RISK FÖR ELSTÖT
ÖPPNA INTE



För att minska risken för elektriska stötar bör denna produkt ENDAST öppnas av behörig tekniker när service behövs. Dra ut strömkabeln från eluttaget och koppla ur all annan utrustning om något problem skulle uppstå. Utsätt inte produkten för vatten eller fukt.

Underhåll:

Rengör produkten endast med en torr trasa.

Använd inga rengöringsmedel som innehåller lösningsmedel eller slipmedel.

Garanti:

Alla ändringar och/eller modifieringar på produkten gör garantin ogiltig. Vi kan inte ta något ansvar för skador som orsakats av felaktig användning av denna produkt.

Friskrivningsklausul:

Utseende och specifikationer kan komma att ändras utan föregående meddelande. Alla logotyper och produktnamn är varumärken eller registrerade varumärken som tillhör sina ägare och är härmed erkända som sådana.

Kassering:



- Denna produkt är avsedd för separat insamling vid en lämplig återvinningscentral. Släng inte denna produkt bland vanligt hushållsavfall.
- För mer information, kontakta återförsäljaren eller lokal myndighet med ansvar för avfallshantering.



Den här produkten har tillverkats och levereras i enlighet med alla relevanta regler och direktiv som gäller för alla medlemsstater inom Europeiska Unionen. Den efterlever även alla tillämpliga specifikationer och regler i försäljningslandet.

Formell dokumentation finns att beställa på begäran. Detta omfattar, men är inte begränsat till: Deklaration om överensstämmelse (och produktidentitet), materialsäkerhetsdatablad, produkttestrapport.

Kontakta vår kundtjänst för att få hjälp:

via webbplatsen: <http://www.nedis.com/en-us/contact/contact-form.htm>

via e-post: service@nedis.com

via telefon: +31 (0)73-5993965 (under kontorstid)

NEDIS B.V., De Tweeling 28, 5215 MC 's-Hertogenbosch, NEDERLÄNDERNA

ČESKY

Kapitola 1: Instalace zařízení HomePlug

1.1 Schéma zapojení

Nano HomePlug AV adaptér s vestavěným ethernetovým přepínačem umožňuje zavést vysokorychlostní přístup k internetu do jakékoli místnosti ve vaší domácnosti. Datové propojení prostřednictvím HomePlug AV adaptérů vám umožní přehrávat HD filmy, hudbu, hrát online hry, připojit internet a další. Výhodou zařízení CS500PLC4N100 je zabudovaný ethernetový přepínač se 4 porty. Lze proto do sítě zapojit až 4 síťová zařízení zároveň.

Poznámka: Aby byl celý systém funkční, je třeba spárovat Nano HomePlug AV minimálně s jedním dalším kompatibilním HomePlug AV adaptérem.

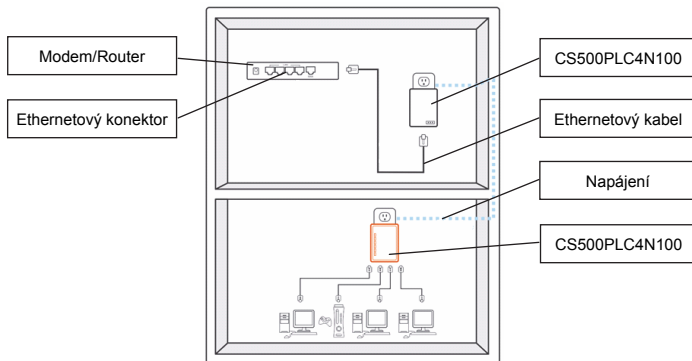

1.2 Popis zařízení

Zařízení / stavové indikátory

V přední části zařízení jsou 3 typy stavových indikátorů (viz níže):



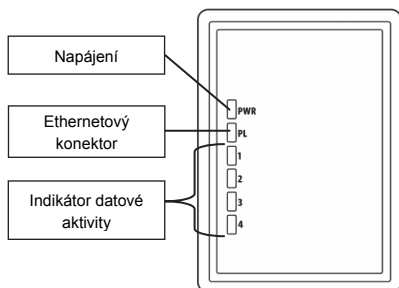

Napájení

Indikátor svítí: Zapnuto
Indikátor nesvítí: Vypnuto

Připojení PLC

Indikátor PLC (Power Line Communication – komunikace prostřednictvím stávajícího elektrického vedení) informuje o celkové rychlosti sítě prostřednictvím 3 barev.

Červené: Minimální rychlost připojení / slabý signál a rychlost nižší než 50 Mb/s
Oranžová: Normální signál se standardní rychlostí sítě 50–100 Mb/s
Zelené: Výborná síla signálu s optimální rychlostí sítě 100 Mb/s a více
Vypnuto: Nepřipojeno / Žádná aktivita

Ethernetové připojení 1, 2, 3, 4

Trvale svítící zelená: Připojen port
10/100/1,000 Mb/s

Blikající: Přenos či příjem na portu
10/100/1,000 Mb/s

Vypnuto: Ethernetové připojení není aktivní

Spodní část zařízení

Ve spodní části zařízení jsou 4 ethernetové porty:

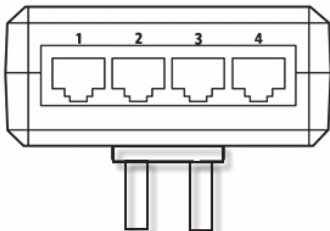

Pohled zleva

Tlačítko Security

Toto tlačítko je určeno k vytvoření samostatné síťové skupiny HomePlug v prostředí s více uzly. Více podrobností naleznete v níže uvedené části „Nastavení samostatné sítě HomePlug AV“.

Tlačítko Reset

Toto tlačítko se používá k odstranění VŠECH dat a obnovení VŠECH hodnot do továrního nastavení.

Poznámka: K obnovení všech hodnot do továrního nastavení je nutné, aby bylo zařízení HomePlug připojeno. Stiskněte a podržte tlačítko Reset po dobu asi 3 sekund pomocí malého předmětu (kancelářské sponky), dokud nezačne stavový indikátor blikat. Poté je zařízení opět ve výchozím režimu nastaveném výrobcem.

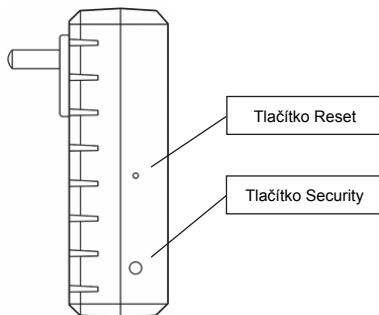

1.3 Počítačnické nastavení

Produkt CS500PLC4N100 je zařízením typu Plug-and-Play. Zařízení lze používat snadno a jednoduše bez nutnosti jakýchkoli složitých konfigurací a nastavení. Zařízení lze také použít k přímému připojení síťových zařízení, jako jsou počítače nebo herní konzole. Pomocí tohoto zařízení lze také připojit například Blu-Ray Disc™ přehrávač k routeru nebo modemu a získat tak přístup k internetu.

Připojte ethernetový AV přepínač HomePlug k počítači nebo modemu/routeru:

1. Připojte jeden konec ethernetového kabelu do ethernetového portu ve spodní části zařízení HomePlug.
2. Zapojte zařízení HomePlug do elektrické zásuvky v blízkosti zařízení, které chcete připojit. (Poznámka: Nepřipojujte zařízení HomePlug do zásuvkových lišt s přepětovou ochranou. Rychlost přenosu dat by byla velmi omezena. K dosažení nejlepšího výsledku připojte zařízení HomePlug přímo do nástěnné elektrické zásuvky.)
3. Chcete-li připojit počítač, zapojte druhý konec ethernetového kabelu do volného ethernetového portu počítače.
4. Chcete-li připojit modem nebo router, zapojte druhý konec ethernetového kabelu do volného ethernetového portu modemu nebo routeru.
5. Zkontrolujte, zda indikátor PLC svítí trvale zeleně.
6. Zařízení HomePlug je nyní trvale připojeno k síti.

Kapitola 2: Nastavení samostatné AV sítě HomePlug (volitelné)

Všechny jednotky HomePlug jsou vybaveny výchozím klíčem zabezpečení, připojí se proto automaticky ke všem ostatním jednotkám HomePlug na stejném elektrickém vedení. Jsou-li v budově další jednotky HomePlug (například v kanceláři nebo v bytovém domě), lze vytvořit vlastní samostatnou síťovou skupinu HomePlug tak, aby se další jednotky HomePlug nemohly k této síti

připojit. V níže uvedené části je popsáno, jak v některých situacích použít tlačítko Security k rekonfiguraci.

2.1 Vytvoření nové samostatné AV sítě HomePlug (sítě se zařízeními A a B)

Síť budou tvořit dvě navzájem nepropojená zařízení HomePlug (A a B).

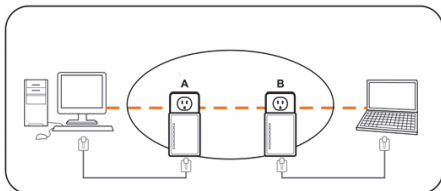

Postup je následující:

1. Stiskněte tlačítko Security na zařízení HomePlug A a podržte jej stisknuté po dobu přibližně 10 sekund. Uvolněte jej, jakmile začne blikat indikátor napájení. Dojde tak k vymazání hesla u zařízení HomePlug A. Zařízení musí být připojeno k síti, aby přijalo nový klíč zabezpečení sítě.
2. Postupujte stejně u zařízení HomePlug B.
3. Nyní jsou k síti samostatně připojena zařízení HomePlug A a B.
4. Stiskněte tlačítko Security na zařízení HomePlug A. Podržte jej stisknuté po dobu přibližně 2 sekund a poté jej uvolněte.
5. Indikátor napájení zařízení A začne blikat.
6. Stiskněte do 120 sekund tlačítko Security na zařízení HomePlug B. Podržte jej stisknuté po dobu přibližně 2 sekund a poté jej uvolněte.
7. Nyní jsou k síti připojena zařízení HomePlug A i B.

2.2 Přidání zařízení HomePlug C ke stávající síti se zařízeními A a B (síť se zařízeními A, B a C)

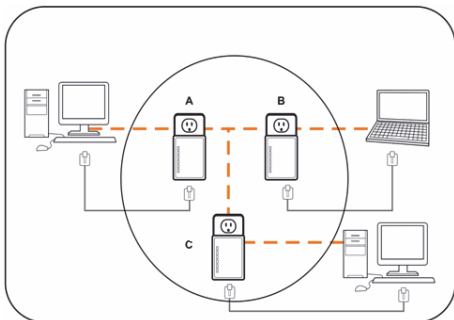

Postup je následující:

1. Stiskněte tlačítko Security na zařízení HomePlug C a podržte jej stisknuté po dobu přibližně 10 sekund. Uvolněte jej, jakmile začne blikat indikátor napájení. Dojde tak k vymazání hesla u zařízení HomePlug C. Zařízení musí být připojeno k síti, aby přijalo nový klíč zabezpečení sítě.

2. Stiskněte tlačítko Security na zařízení HomePlug C a podržte jej stisknuté po dobu přibližně 2 sekund. Indikátor napájení začne blikat.
3. Stiskněte do 120 sekund tlačítko Security na zařízení HomePlug C. Podržte jej stisknuté po dobu přibližně 2 sekund a poté jej uvolněte.
4. Zařízení HomePlug A, HomePlug B a HomePlug C jsou nyní navzájem propojena v síti.

2.3 Odebrání zařízení HomePlug B ze sítě se zařízeními HomePlug A a C a připojení zařízení HomePlug D a E (síť se zařízeními B, D a E)

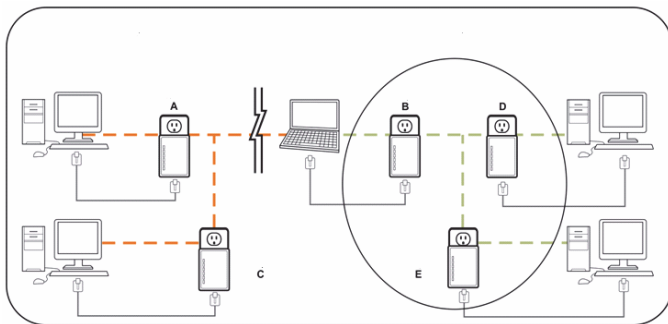

Postup je následující:

1. Stiskněte tlačítko Security na zařízení HomePlug B a podržte jej stisknuté po dobu přibližně 10 sekund. Uvolněte jej, jakmile začne blikat indikátor napájení. Dojde tak k vymazání hesla a odebrání zařízení HomePlug B ze sítě se zařízeními HomePlug A a C.
2. Stiskněte tlačítko Security na zařízení HomePlug D a podržte jej stisknuté po dobu přibližně 2 sekund. Indikátor napájení začne blikat.
3. Jakmile začne blikat indikátor napájení zařízení HomePlug D, stiskněte do 120 sekund tlačítko Security na zařízení HomePlug B. Podržte jej stisknuté po dobu přibližně 2 sekund a poté jej uvolněte.
4. Zařízení HomePlug B a HomePlug D jsou nyní navzájem propojena. Spolu se zařízením HomePlug E vytvoří síť se zařízeními B, D a E.

Kapitola 3: Řešení potíží a právní upozornění

Pokud dochází k potížím při komunikaci mezi ethernetovými AV přepínači HomePlug, zkuste je vyřešit následujícími postupy:

- Zkuste zařízení na dobu 10 sekund odpojit z nástěnné zásuvky a poté jej znovu připojit.
- Pomocí kancelářské sponky stiskněte a podržte po dobu 2 sekund stisknuté tlačítko Reset na všech zařízeních HomePlug a poté je zkuste znovu připojit. Indikátor zařízení HomePlug začne blikat, nastavení se zresetují a dojde k pokusu o připojení v továrním nastavení.
- Zkuste zařízení HomePlug připojit do jiné blízké napájecí zásuvky.
- Zařízení HomePlug funguje lépe, je-li zapojeno přímo do nástěnné napájecí zásuvky. Připojením zařízení HomePlug k zásuvkové liště nebo jinému příslušenství s přepětovou ochranou může být významně snížena rychlost přenosu dat nebo spojení zcela přerušeno.
- Toto zařízení HomePlug by nemělo být používáno v nadměrně teplém prostředí.
- Některá zářivková svítidla představují zdroje rušení v elektrickém vedení a mohou snížit výkon.

- Máte-li v budově více než jednu rozvodnou skříň s elektrickými jističi, nemusí dojít k vzájemnému propojení HomePlug adaptérů. V takovém případě připojte jednotlivé HomePlug adaptéry do zásuvky v každém jištěném obvodu. Propojte jednotlivá zařízení HomePlug ethernetovým kabelem. Dojde tak k vzájemnému propojení adaptérů HomePlug jističi jednotlivých el. obvodů.

Vyloučení zodpovědnosti: Toto zařízení je určeno k zapojení přímo do nástěnné zásuvky, jak je zobrazeno na níže uvedeném schématu. Používáte-li zařízení jakýmkoli jiným způsobem, může dojít k poškození jeho funkcí.

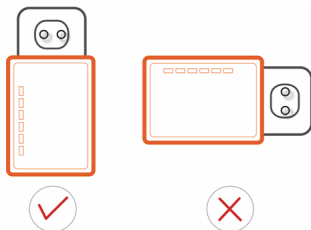

Bezpečnostní opatření:



Abyste snížili riziko úrazu elektrickým šokem, měl by být tento výrobek otevřen POUZE autorizovaným technikem, je-li to nezbytné. V případě, že dojde k závadě, odpojte výrobek ze sítě a od jiných zařízení. Výrobek nevystavujte vodě nebo vlhkosti.

Údržba:

Výrobek čistěte pouze suchým hadříkem.
Nepoužívejte čisticí rozpouštědla ani abrazivní čisticí prostředky.

Záruka:

Při provedení jakýchkoli změn a/nebo úprav výrobku záruka zaniká. Při nesprávném používání tohoto výrobku výrobce nenese odpovědnost za vzniklé škody.

Vyloučení zodpovědnosti:

Design a specifikace výrobku mohou být změněny bez předchozího upozornění. Všechna loga a obchodní názvy jsou registrované obchodní značky příslušných vlastníků a jsou chráněny zákonem.

Likvidace:



- Likvidaci tohoto produktu provádějte v příslušné sběrně. Nevyhazujte tento výrobek s běžným komunálním odpadem.
- Pro více informací se obraťte na prodejce nebo místní orgány odpovědné za nakládání s odpady.

Tento produkt byl vyroben a je dodáván v souladu se všemi příslušnými nařízeními a směrnici platnými ve všech členských státech Evropské Unie. Splňuje také veškeré relevantní specifikace a předpisy v zemi prodeje.

Oficiální dokumentaci lze získat na vyžádání. Patří sem např: Prohlášení o shodě (a identifikace produktu), materiálový bezpečnostní list, zpráva o testování produktu.

V případě dotazů kontaktujte naše oddělení služeb zákazníkům:

Webové stránky: <http://www.nedis.com/en-us/contact/contact-form.htm>

E-mail: service@nedis.com

Telefon: +31 (0)73-5993965 (během otevírací doby)

NEDIS B.V., De Tweeling 28, 5215 MC 's-Hertogenbosch, NIZOZEMSKO

ROMÂNĂ

Capitolul 1: Instalarea liniei de alimentare HomePlug

1.1 Diagrama sistemului

Aduceți accesul la internet de mare viteză în fiecare cameră din locuința dumneavoastră cu ajutorul acestui HomePlug AV Ethernet Bridge. Puteți să urmăriți filme HD, să ascultați muzică, să jucați jocuri online cu mai mulți jucători și multe altele. Partea cea mai bună a lui CS500PLC4N100 este aceea că are 4 porturi încorporate. Prin urmare, puteți conecta în rețea, în același timp, până la 4 dispozitive compatibile ce se află în apropiere.

Notă: Acest HomePlug AV Ethernet Bridge cu 4 porturi trebuie să se împerecheze cel puțin cu alt dispozitiv compatibil HomePlug AV pentru a realiza un sistem funcțional.

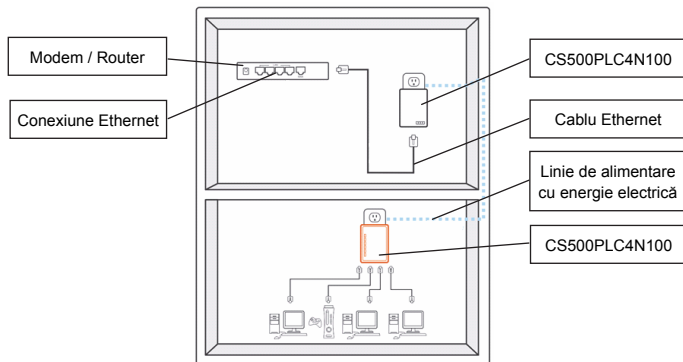

1.2 Carcasa

Caracteristicile carcasei / Luminile de stare

Pe partea frontală a dispozitivului se găsesc 3 tipuri de lumini de stare (a se vedea mai jos).

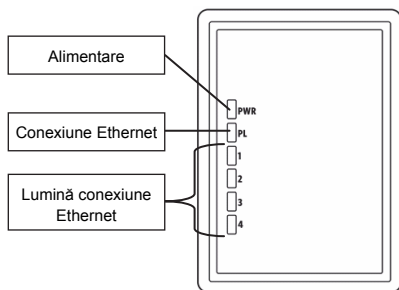

Alimentare

Lumina aprinsă: Dispozitivul este în funcțiune

Lumini stinse: Dispozitivul nu este în funcțiune

Conexiune PLC

Lumina pentru conexiunea PLC (Linia de energie electrică) va indica viteza rețelei dumneavoastră printr-un cod de 3 culori

Roșu: Viteză minimă de conectare / semnal slab cu o viteză mai mică de 50 Mbps

Portocaliu: Semnal normal cu viteză standard între 50 - 100 Mbps

Verde: Semnal excelent cu viteză optimă de conexiune de 100 Mbps+

Stinse: Lipsă conexiune / Lipsă activitate

Conexiune Ethernet 1, 2, 3, 4

Verde închis: Portul 10/100/1000 Mbps conectat

Clipitor: Portul 10/100/1000 Mbps transmite sau recepționează

Stinse: Conexiunea Ethernet nu este activă

Caracteristicile părții inferioare

Pe partea inferioară a carcasei se găsesc 4 porturi Ethernet

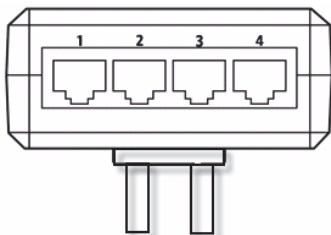

Caracteristicile părții stângi a carcasei

Buton de siguranță

Acest buton este conceput pentru a genera un grup individual HomePlug într-un mediu multi-nod. Vă rugăm să consultați secțiunea "Configurarea individuală a rețelei HomePlug" de mai jos pentru mai multe detalii.

Buton pentru resetare

Acest buton este utilizat pentru a șterge TOATE datele și a restaura TOATE setările la valorile din fabrică.

Notă: Dispozitivul HomePlug trebuie conectat pentru a putea fi resetat la valorile din fabrică. Cu ajutorul unui obiect mic precum o clemă pentru hârtie, puteți apăsa și menține apăsat butonul de resetare timp de aprox. 3 secunde, până când lumina de stare începe să clipească. Apoi, dispozitivul este configurat din nou cu valorile din fabrică.

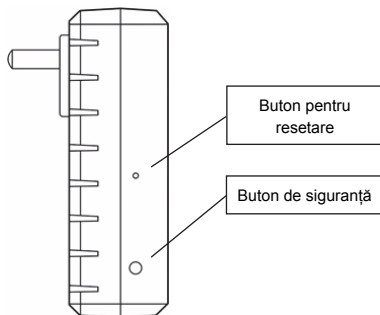

1.3 Configurarea inițială

CS500PLC4N100 este un dispozitiv Plug-and-Play (Cuplează și Folosește). Puteți utiliza cu ușurință acest dispozitiv, fără a fi necesare configurări și setări complicate. Puteți utiliza acest dispozitiv și pentru a conecta direct dispozitivele din rețea, cum ar fi calculatoarele și consolele pentru jocuri. De asemenea, puteți conecta dispozitive precum playere Blu-Ray Disc™, un router sau la un modem pentru a dobândi acces la internet.

Conectați HomePlug AV Ethernet Bridge la un calculator sau modem / router:

1. Conectați un capăt al cablului Ethernet într-un port Ethernet aflat pe partea inferioară a dispozitivului HomePlug.
2. Conectați dispozitivul HomePlug la o priză de curent alternativ aflată în apropierea dispozitivului la care doriți să vă conectați.
(Notă: Nu conectați dispozitivul HomePlug la un prelungitor cu mai multe prize care este dotat cu protecție la supratensiune. Acest lucru va reduce performanțele rețelei de alimentare cu energie. Pentru obținerea celor mai bune rezultate, conectați dispozitivul HomePlug direct la o priză de perete.)
3. Pentru conectarea la un calculator, conectați celălalt capăt al cablului Ethernet într-un port Ethernet disponibil de la calculatorul dumneavoastră.
4. Pentru conectarea la un modem / router, conectați celălalt capăt al cablului Ethernet într-un port Ethernet disponibil de la modem-ul / router-ul dumneavoastră.
5. Asigurați-vă că lumina de stare pentru conexiunea PLC este verde.
6. Dispozitivul dumneavoastră HomePlug este conectat acum la o rețea.

Capitolul 2: Configurarea rețelei individuale HomePlug AV (opțional)

Din moment ce toate dispozitivele HomePlug au o cheie de securitate implicită, acestea vor fi conectate automat cu toate celelalte dispozitive HomePlug care sunt cuplate la aceeași rețea electrică.

În cazul în care în clădire există și alte dispozitive HomePlug (cum ar fi într-o clădire de birouri sau într-un bloc), este posibil să doriți să vă creați rețeaua dumneavoastră individuală HomePlug, așa încât alte dispozitive HomePlug să nu se poată conecta la rețeaua dumneavoastră. Secțiunea de mai jos descrie modul în care trebuie utilizat butonul de securitate pentru reconfigurarea dispozitivului în unele situații.

2.1 Crearea unei noi rețele individuale HomePlug AV (Rețeaua AB)

Două dispozitive HomePlug neasociate (A și B) formează o rețea.

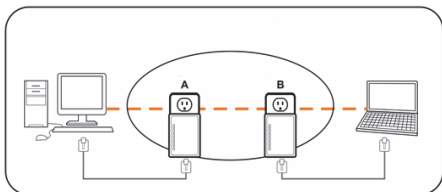

Procedul este următorul:

1. Apăsați și mențineți apăsat butonul de securitate al dispozitivului HomePlug A timp de 10 secunde. Eliberați-l atunci când lumina pentru alimentare clipește. Parola dispozitivului HomePlug A tocmai a fost ștersă. Acesta trebuie conectat la rețeaua dumneavoastră pentru a prelua cheia de securitate a noii rețele.
2. Procedați la fel și în cazul dispozitivului HomePlug B.
3. Acum, dispozitivele HomePlug A și B sunt conectate la rețea separat.
4. Apăsați și mențineți apăsat butonul de securitate al dispozitivului HomePlug A timp de 2 secunde și apoi eliberați-l.
5. Lumina de alimentare a podului A începe să clipească.
6. În decurs de 120 de secunde, apăsați și mențineți apăsat butonul de securitate al dispozitivului HomePlug B timp de 2 secunde și apoi eliberați-l.
7. Acum, ambele dispozitive HomePlug A și B sunt conectate la rețea împreună.

2.2 Adăugarea unui dispozitiv HomePlug C la o rețea AB existentă (Rețeaua ABC)

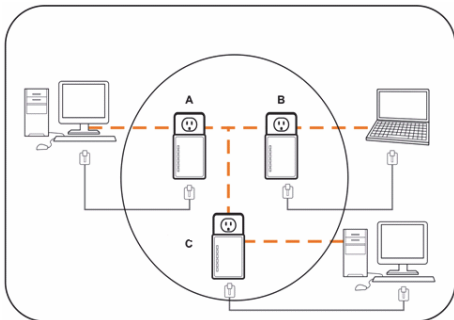



Procedeeul este următorul:

1. Apăsați și mențineți apăsat butonul de securitate al dispozitivului HomePlug C timp de 10 secunde. Eliberați-l atunci când lumina pentru alimentare clipește. Parola dispozitivului HomePlug C tocmai a fost ștersă. Acesta trebuie conectat la rețeaua dumneavoastră pentru a prelua cheia de securitate a noii rețele.
2. Apăsați și mențineți apăsat butonul de securitate al dispozitivului HomePlug C timp de 2 secunde. Lumina de alimentare începe să clipească.
3. În decurs de 120 de secunde, apăsați și mențineți apăsat butonul de securitate al dispozitivului HomePlug C timp de 2 secunde și apoi eliberați-l.
4. Dispozitivele HomePlug A, HomePlug B și HomePlug C nu acum conectate la rețea.

2.3 Deconectarea dispozitivului HomePlug B de la rețeaua formată din HomePlug A și C și asocierea cu HomePlug D și E (Rețeaua BDE)

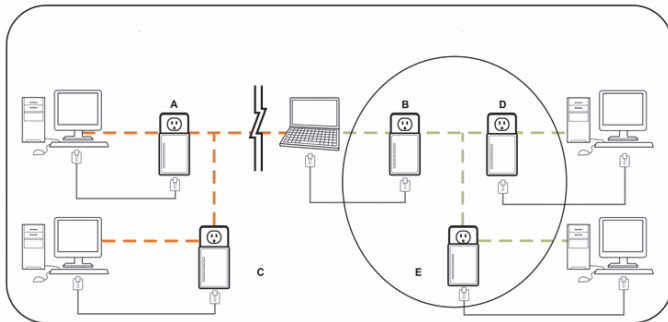

Procedeeul este următorul:

1. Apăsați și mențineți apăsat butonul de securitate al dispozitivului HomePlug B timp de 10 secunde. Eliberați-l atunci când lumina pentru alimentare clipește. Parola dispozitivului HomePlug B tocmai a fost ștersă iar HomePlug B se deconectează singur de la HomePlug A și C.
2. Apăsați și mențineți apăsat butonul de securitate al dispozitivului HomePlug D timp de 2 secunde. Lumina de alimentare începe să clipească.
3. În decurs de 120 de secunde după ce lumina de alimentare de pe HomePlug D începe să clipească, apăsați și mențineți apăsat butonul de securitate de pe HomePlug B timp de 2 secunde și apoi eliberați-l.
4. HomePlug B și HomePlug D sunt acum conectate între ele. Prin urmare, împreună cu HomePlug E, acestea vor forma rețeaua BDE.

Capitolul 3: Depanare și precizări legale

În cazul în care dispozitivul dumneavoastră HomePlug AV Ethernet Bridge are dificultăți de comunicare cu alt dispozitiv, verificați următoarele:

- Încercați să efectuați un ciclu de repornire a unității deconectând-o de la priză de perete pentru 10 secunde și conectând-o apoi la loc.
- Utilizați o clemă pentru hârtie pentru a apăsa și menține apăsat butonul Reset de pe fiecare HomePlug timp de 2 secunde și încercați să vă reconectați. Lumina de pe HomePlug va clipi iar acesta va fi resetat și va încerca să se conecteze utilizând setările implicite din fabrică.
- Încercați să conectați dispozitivul HomePlug într-o altă priză.



- Dispozitivul HomePlug funcționează mai bine atunci când este conectat direct la o priză de perete. Conectarea dispozitivului HomePlug la un prelungitor de alimentare cu mai multe prize sau la un descărcător electric poate reduce performanțele rețelei sau poate chiar stopa complet semnalul.
- Acest dispozitiv HomePlug nu trebuie utilizat în zone cu temperaturi ridicate.
- Unele lumini fluorescente sau incandescente sunt surse de zgomot pentru instalația electrică și pot reduce performanțele.
- În cazul în care clădirea dumneavoastră are mai mult de o singură cutie de disjunctoare, dispozitivul dumneavoastră HomePlug poate fi incapabil să se conecteze între diferitele cutii de disjunctoare. În acest caz, conectați un HomePlug la o priză aflată pe fiecare din cutiile cu circuite. Conectați un cablu Ethernet între fiecare dintre dispozitivele HomePlug pentru a conecta împreună diferitele dispozitive HomePlug. Acest lucru va permite conectarea dispozitivelor HomePlug de pe diferite cutii de disjunctoare.

Renunțarea la răspundere: Acest produs a fost conceput pentru a fi conectat direct la o priză de perete, așa cum este prezentat în diagrama de mai jos. Nerespectarea specificațiilor de utilizare poate afecta funcționarea normală a produsului.

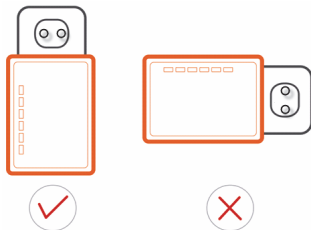

Măsuri de siguranță:



Pentru a se reduce pericolul de electrocutare, acest produs va fi desfăcut NUMAI de către un tehnician avizat, când este necesară depanarea. Deconectați produsul de la priza de rețea sau alte echipamente în cazul apariției unei probleme. Nu expuneți produsul apei sau umezelii.

Întreținere:

Curățați produsul doar cu o cârpă uscată.

Nu folosiți solvenți sau agenți de curățare abrazivi.

Garanție:

Orice schimbări și/sau modificări ale produsului vor anula garanția. Nu putem accepta responsabilitatea pentru daunele provocate de utilizarea incorectă a acestui produs.

Renunțarea la răspundere:

Designul și specificațiile produsului pot fi modificate fără o notificare prealabilă. Toate siglele mărcilor și denumirile produselor sunt mărci comerciale sau mărci comerciale înregistrate ale proprietarilor de drept și prin prezenta sunt recunoscute ca atare.



Εliminαre:



- Acest produs a fost creat pentru colectare separată la un punct de colectare adecvat. Nu eliminați acest produs odată cu deșeurile menajare.
- Pentru mai multe informații, contactați magazinul sau autoritatea locală responsabilă pentru gestionarea deșeurilor.

Acest produs a fost fabricat și furnizat în conformitate cu toate reglementările și directivele relevante, valabile în toate statele membre ale Uniunii Europene. Acesta este, de asemenea, conform cu toate specificațiile și reglementările aplicabile în toate țările în care se vinde.

Documentația originală este disponibilă la cerere. Aceasta include, fără a se limita la acestea, următoarele: Declarația de Conformitate (și identitatea produsului), Fișa de date pentru Siguranța Materialului, raportul de testare a produsului.

Vă rugăm să contactați biroul nostru de asistență clienți:

de pe site: <http://www.nedis.com/en-us/contact/contact-form.htm>

prin e-mail: service@nedis.com

Prin telefon: +31 (0)73-5993965 (în timpul orelor de lucru)

NEDIS B.V., De Tweeling 28, 5215 MC 's-Hertogenbosch, Olanda

ΕΛΛΗΝΙΚΑ

Κεφάλαιο 1: Εγκατάσταση ηλεκτρικής γραμμής HomePlug

1.1 Διάγραμμα συστήματος

Αποκτήστε γρήγορη πρόσβαση στο ίντερνετ από οποιοδήποτε δωμάτιο του σπιτιού σας με τη γέφυρα Ethernet HomePlug AV. Σας επιτρέπει να αναπαράγετε ταινίες HD, μουσική, διαδικτυακά παιχνίδια multi-player και πολλά άλλα. Το πλεονέκτημα του CS500PLC4N100 είναι ότι διαθέτει 4 ενσωματωμένες θύρες. Αυτό σημαίνει ότι επιτρέπεται η ταυτόχρονη δικτύωση 4 συσκευών με ενεργοποιημένη σύνδεση δικτύου, αρκεί να βρίσκονται σε κοντινή απόσταση.

Σημείωση: Προκειμένου να λειτουργήσει το σύστημα, απαιτείται ζεύξη της γέφυρας Ethernet HomePlug AV 4 θυρών με μία τουλάχιστον συμβατή συσκευή HomePlug AV.



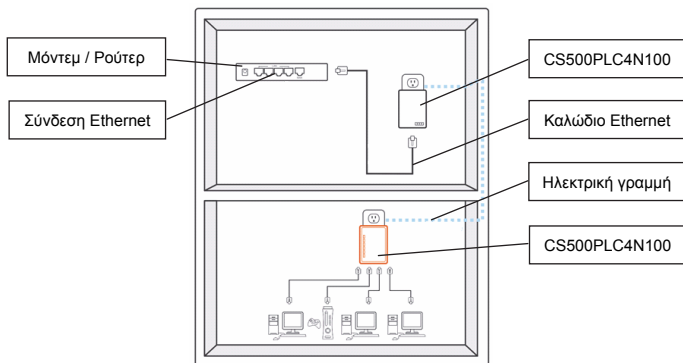

1.2 Χαρακτηριστικά περιβλήματος

Χαρακτηριστικά περιβλήματος / Λυχνίες κατάστασης

Στην πρόσοψη της συσκευής υπάρχουν 3 διαφορετικές λυχνίες κατάστασης (βλ. παρακάτω)

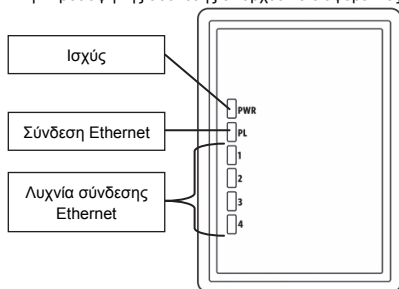

Ισχύς

Η λυχνία ανάβει: Η συσκευή έχει ενεργοποιηθεί

Ο φακός σβήνει: Η συσκευή έχει απενεργοποιηθεί

Σύνδεση PLC

Η λυχνία σύνδεσης PLC (ηλεκτρική γραμμή) υποδεικνύει τη συνολική ταχύτητα του δικτύου σας με 3 διαφορετικά χρώματα.

Κόκκινο: Ελάχιστη ταχύτητα σύνδεσης / αδύναμο σήμα με ταχύτητα κάτω από 50 Mbps

Πορτοκαλί: Κανονικό σήμα με τυπική ταχύτητα δικτύου μεταξύ 50 – 100 Mbps

Πράσινο: Εξαιρετικό σήμα με βέλτιστη ταχύτητα δικτύου 100 Mbps+

Σβηθεί: Δεν έχει γίνει σύνδεση / Καμία δραστηριότητα

Σύνδεση Ethernet 1, 2, 3, 4

Σταθερό πράσινο: Συνδέθηκε η θύρα 10/100/1000 Mbps

Αναβοσβήνει: Γίνεται αποστολή ή λήψη δεδομένων από τη θύρα 10/100/1000 Mbps

Σβηθεί: Η σύνδεση Ethernet δεν είναι ενεργή

Χαρακτηριστικά βάσης

Στη βάση του περιβλήματος υπάρχουν 4 θύρες Ethernet

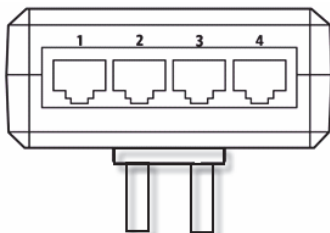

Χαρακτηριστικά αριστερής πλευράς περιβλήματος

Κουμπί ασφάλειας

Αυτό το κουμπί έχει σχεδιαστεί με σκοπό τη δημιουργία μιας μεμονωμένης ομάδας δικτύου HomePlug σε περιβάλλον πολλαπλών κόμβων. Ανατρέξτε στην ενότητα "Εγκατάσταση μεμονωμένου δικτύου HomePlug" παρακάτω για περισσότερες λεπτομέρειες.

Κουμπί επανεκκίνησης

Αυτό το κουμπί χρησιμοποιείται για την απαλοιφή ΟΛΩΝ των δεδομένων και την επαναφορά ΟΛΩΝ των ρυθμίσεων στις προεπιλεγμένες εργοστασιακές τιμές. Σημείωση: Για την επαναφορά των εργοστασιακών ρυθμίσεων, το HomePlug θα πρέπει να έχει συνδεθεί στο ηλεκτρικό δίκτυο. Πιέστε παρατεταμένα το κουμπί επαναφοράς με ένα μικρό αντικείμενο - π.χ. κάποιο συνδετήρα - για περίπου 3 δευτερόλεπτα, μέχρι η λυχνία κατάστασης να αρχίσει να αναβοσβήνει. Έπειτα η συσκευή επαναφέρει τις προεπιλεγμένες εργοστασιακές ρυθμίσεις.

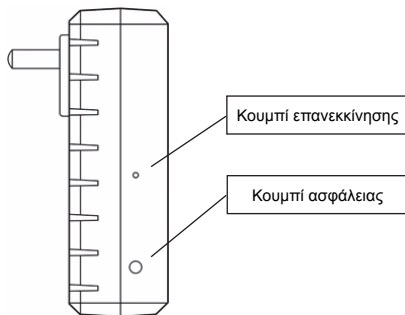

1.3 Αρχική εγκατάσταση

Το μοντέλο CS500PLC4N100 αποτελεί συσκευή τύπου Plug-and-Play. Η συσκευή είναι εύκολη στη χρήση, χωρίς περίπλοκες παραμέτρους και ρυθμίσεις. Μπορείτε να χρησιμοποιήσετε τη συσκευή για την άμεση σύνδεση των συσκευών του δικτύου σας, όπως π.χ. υπολογιστές και κονσόλες παιχνιδιών. Επίσης, μπορείτε να συνδέετε διάφορες συσκευές, όπως π.χ. συσκευές αναπαραγωγής Blu-Ray Disc™, σε κάποιο ρούτερ ή μόντεμ για να αποκτήσουν πρόσβαση στο ίντερνετ.



Σύνδεση γέφυρας Ethernet HomePlug AV σε κάποιον υπολογιστή ή μόντεμ/ρούτερ:

1. Συνδέστε το ένα άκρο του καλωδίου Ethernet σε μια θύρα Ethernet στη βάση του HomePlug.
2. Συνδέστε το HomePlug σε μια επιτοίχια πρίζα εναλλασσόμενου ρεύματος κοντά στη συσκευή που επιθυμείτε να συνδέσετε.

(Σημείωση: Μην συνδέετε το HomePlug σε πολύπριζα με προστασία από υπέρταση. Αυτό μπορεί να μειώσει την απόδοση της ηλεκτρικής γραμμής. Για καλύτερη απόδοση, συνδέστε το HomePlug απευθείας σε μια επιτοίχια πρίζα.)

3. Για να συνδέσετε τη συσκευή με κάποιον υπολογιστή, συνδέστε το άλλο άκρο του καλωδίου Ethernet σε μια ελεύθερη θύρα Ethernet του υπολογιστή σας.
4. Για να συνδέσετε τη συσκευή με κάποιο μόντεμ/ρούτερ, συνδέστε το άλλο άκρο του καλωδίου Ethernet σε μια ελεύθερη θύρα Ethernet του μόντεμ/ρούτερ σας.
5. Βεβαιωθείτε ότι η λυχνία σύνδεσης PLC ανάβει σταθερά με πράσινο χρώμα.
6. Το HomePlug σας έχει συνδεθεί στο δίκτυο.

Κεφάλαιο 2: Εγκατάσταση μεμονωμένου δικτύου HomePlug AV (προαιρετικά)

Επειδή όλες οι μονάδες HomePlug διαθέτουν ένα προεπιλεγμένο κλειδί ασφαλείας, συνδέονται αυτόματα με όλες τις μονάδες HomePlug που χρησιμοποιούν την ίδια ηλεκτρική γραμμή. Αν στο κτίριο (π.χ. στο γραφείο ή την πολυκατοικία) υπάρχουν περισσότερες μονάδες HomePlug, μπορεί να θέλετε να δημιουργήσετε μια μεμονωμένη ομάδα δικτύου HomePlug, ώστε να μην επιτρέπεται η σύνδεση άλλων μονάδων HomePlug στο δίκτυό σας. Στην παρακάτω ενότητα περιγράφεται ο τρόπος χρήσης του κουμπιού ασφαλείας για την εκ νέου ρύθμιση των παραμέτρων σε ορισμένες περιπτώσεις.

2.1 Δημιουργία νέου μεμονωμένου δικτύου HomePlug AV (Δίκτυο AB)

Δύο μη σχετισμένες μονάδες HomePlug (A και B) σχηματίζουν ένα δίκτυο.

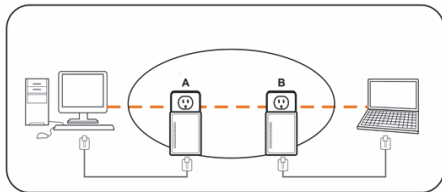

Η διαδικασία έχει ως εξής:

1. Πιέστε παρατεταμένα το κουμπί ασφαλείας του HomePlug A για περίπου 10 δευτερόλεπτα. Αφήστε το κουμπί μόλις η λυχνία ισχύος αρχίσει να αναβοσβήνει. Ο κωδικός πρόσβασης του HomePlug A διαγράφκε. Για να αποδεχτεί το νέο κλειδί ασφαλείας δικτύου, η συσκευή θα πρέπει να συνδεθεί στο δίκτυό σας.
2. Ακολουθήστε τα ίδια βήματα για το HomePlug B.
3. Σε αυτό το στάδιο οι μονάδες HomePlug A και B έχουν δικτυωθεί ξεχωριστά.
4. Πιέστε παρατεταμένα το κουμπί ασφαλείας του HomePlug A για 2 δευτερόλεπτα και αφήστε το.
5. Η λυχνία ισχύος της γέφυρας A θα αρχίσει να αναβοσβήνει.
6. Μέσα στα επόμενα 120 δευτερόλεπτα, πιέστε παρατεταμένα το κουμπί ασφαλείας του HomePlug B για 2 δευτερόλεπτα και αφήστε το.
7. Οι μονάδες HomePlug A και B είναι πλέον δικτυωμένες μεταξύ τους.



2.2 Προσθήκη ενός HomePlug Γ σε ένα ήδη υπάρχον Δίκτυο AB (Δίκτυο ABΓ)

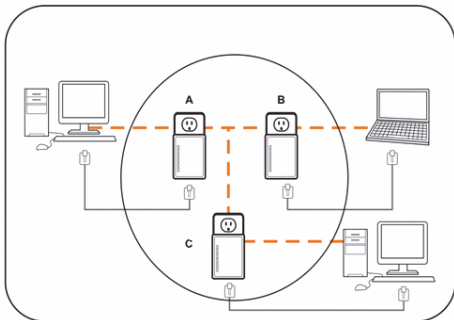

Η διαδικασία έχει ως εξής:

1. Πιέστε παρατεταμένα το κουμπί ασφαλείας του HomePlug Γ για περίπου 10 δευτερόλεπτα. Αφήστε το κουμπί μόλις η λυχνία ισχύος αρχίσει να αναβοσβήνει. Ο κωδικός πρόσβασης του HomePlug Γ διαγράφεται. Για να αποδεχτεί το νέο κλειδί ασφαλείας δικτύου, η συσκευή θα πρέπει να συνδεθεί στο δίκτυό σας.
2. Πιέστε παρατεταμένα το κουμπί ασφαλείας του HomePlug Γ για 2 δευτερόλεπτα. Η λυχνία ισχύος θα αρχίσει να αναβοσβήνει.
3. Μέσα στα επόμενα 120 δευτερόλεπτα, πιέστε παρατεταμένα το κουμπί ασφαλείας του HomePlug Γ για 2 δευτερόλεπτα και αφήστε το.
4. Οι μονάδες HomePlug A, HomePlug B και HomePlug Γ είναι πλέον δικτυωμένες.

2.3 Κατάργηση του HomePlug B από το δίκτυο HomePlug A και Γ και προσθήκη στο δίκτυο HomePlug Δ και Ε (Δίκτυο ΒΔΕ)

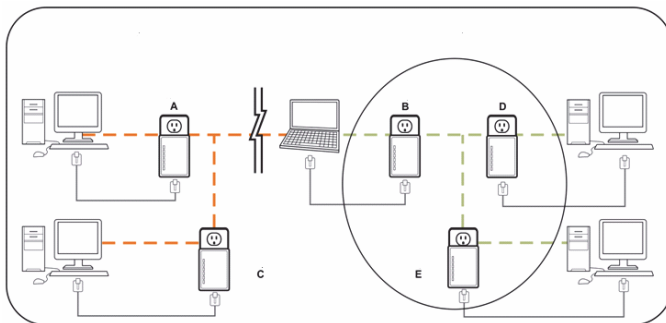

Η διαδικασία έχει ως εξής:

1. Πιέστε παρατεταμένα το κουμπί ασφαλείας του HomePlug B για περίπου 10 δευτερόλεπτα. Αφήστε το κουμπί μόλις η λυχνία ισχύος αρχίσει να αναβοσβήνει. Ο κωδικός πρόσβασης του HomePlug B διαγράφεται και το HomePlug B καταργείται από το δίκτυο HomePlug A και Γ.



2. Πιέστε παρατεταμένα το κουμπί ασφάλειας του HomePlug Δ για 2 δευτερόλεπτα. Η λυχνία ισχύος θα αρχίσει να αναβοσβήνει.
3. Μέσα στα επόμενα 120 δευτερόλεπτα και αφού η λυχνία ισχύος του HomePlug Δ αρχίσει να αναβοσβήνει, πιέστε παρατεταμένα το κουμπί ασφάλειας του HomePlug Β για 2 δευτερόλεπτα και αφήστε το.
4. Οι μονάδες HomePlug Β και HomePlug Δ είναι πλέον συνδεδεμένες μεταξύ τους. Επομένως, σε συνδυασμό με το HomePlug Ε, σχηματίζουν το δίκτυο ΒΔΕ.

Κεφάλαιο 3: Αντιμετώπιση προβλημάτων & Δήλωση αποποίησης ευθύνης

Αν η γέφυρα Ethernet HomePlug AV παρουσιάζει προβλήματα επικοινωνίας μεταξύ των μονάδων, ελέγξτε τα εξής:

- Πραγματοποιήστε επανεκκίνηση της μονάδας, αποσυνδέοντάς την από την πρίζα για 10 δευτερόλεπτα και συνδέοντάς την ξανά.
- Πιέστε παρατεταμένα το κουμπί Reset σε κάθε μονάδα HomePlug για 2 δευτερόλεπτα με τη βοήθεια ενός συνδετήρα και προσπαθήστε να εκτελέσετε επανασύνδεση. Η λυχνία του HomePlug θα αρχίσει να αναβοσβήνει, θα γίνει επικοινωνία με το HomePlug Β και θα επιχειρήσει να συνδεθεί χρησιμοποιώντας τις προεπιλεγμένες εργοστασιακές ρυθμίσεις.
- Συνδέστε το HomePlug σε μια κοινή πρίζα.
- Το HomePlug λειτουργεί καλύτερα όταν συνδέεται απευθείας σε επιτοίχια πρίζα. Η σύνδεση του HomePlug σε πολύπριζο ή διάταξη προστασίας από υπέρταση μπορεί να μειώσει την απόδοση του δικτύου ή να διακόψει τα σήματα δικτύου.
- Αυτό το HomePlug δεν πρέπει να χρησιμοποιείται σε περιοχές με πολύ υψηλές θερμοκρασίες.
- Ορισμένες λυχνίες φθορισμού ή πυράκτωσης αποτελούν πηγές θορύβου για την ηλεκτρική καλωδίωση και είναι πιθανόν να μειώσουν την απόδοση.
- Αν στο κτίριό σας υπάρχουν περισσότεροι πίνακες διακοπών, ενδέχεται να μην είναι δυνατή η σύνδεση μονάδων HomePlug συνδεδεμένων σε διαφορετικούς πίνακες διακοπών. Σε αυτήν την περίπτωση, συνδέστε από ένα HomePlug σε πρίζες που αντιστοιχούν στους διαφορετικούς πίνακες διακοπών. Συνδέστε όλες τις μονάδες HomePlug με καλώδια Ethernet, ώστε να δημιουργηθεί μια συστοιχία HomePlug. Με τον τρόπο αυτόν επιτρέπεται η σύνδεση μονάδων HomePlug από διαφορετικούς πίνακες διακοπών.

Δήλωση αποποίησης ευθύνης: Το προϊόν αυτό έχει σχεδιαστεί για απευθείας σύνδεση σε επιτοίχια πρίζα, σύμφωνα με το παρακάτω διάγραμμα. Κάθε άλλη χρήση ενδέχεται να παρεμποδίσει τη λειτουργία του προϊόντος.

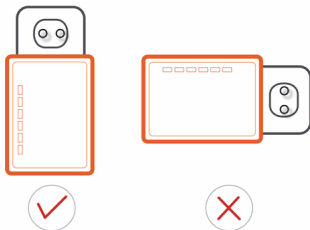



Οδηγίες ασφαλείας:



Για να μειώσετε τον κίνδυνο ηλεκτροπληξίας, το προϊόν αυτό θα πρέπει να ανοιχθεί ΜΟΝΟ από εξουσιοδοτημένο τεχνικό όταν απαιτείται συντήρηση (σέρβις). Αποσυνδέστε το προϊόν από την πρίζα και άλλο εξοπλισμό αν παρουσιαστεί πρόβλημα. Μην εκθέτετε το προϊόν σε νερό ή υγρασία.

Συντήρηση:

Καθαρίζετε το προϊόν μόνο με στεγνό πανί.

Μη χρησιμοποιείτε διαλύτες ή λειαντικά.

Εγγύηση:

Η εφαρμογή αλλαγών ή/και τροποποιήσεων στο προϊόν συνεπάγεται ακύρωση της εγγύησης. Δεν φέρουμε καμία ευθύνη για πιθανές βλάβες που ενδέχεται να προκληθούν από την ακατάλληλη χρήση αυτού του προϊόντος.

Δήλωση αποποίησης ευθύνης:

Το σχέδιο και τα χαρακτηριστικά μπορούν να αλλάξουν χωρίς καμία προειδοποίηση. Όλα τα λογότυπα, οι επωνυμίες και οι ονομασίες προϊόντων είναι εμπορικά σήματα ή σήματα κατατεθέντα των αντίστοιχων κατόχων και δια του παρόντος αναγνωρίζονται ως τέτοια.

Απόρριψη:



- Αυτό το προϊόν προορίζεται για ξεχωριστή συλλογή σε κατάλληλο σημείο συλλογής. Μην απορρίπτετε το προϊόν μαζί με τα οικιακά απόβλητα.
- Για περισσότερες πληροφορίες επικοινωνήστε με τον αντιπρόσωπό σας ή τις τοπικές αρχές διαχείρισης αποβλήτων.

Το προϊόν αυτό κατασκευάστηκε και παρέχεται σε συμμόρφωση με το σύνολο των αντίστοιχων κανονισμών και οδηγιών που ισχύουν για τα κράτη μέλη της Ευρωπαϊκής Ένωσης. Επίσης, συμμορφώνεται με το σύνολο των ισχυουσών προδιαγραφών και κανονισμών της χώρας διάθεσης. Επίσημη τεκμηρίωση διατίθεται κατόπιν αιτήματος. Η τεκμηρίωση περιλαμβάνει, χωρίς περιορισμό, τα εξής: Δήλωση Συμμόρφωσης (και ταυτότητα προϊόντος), Δελτίο Δεδομένων Ασφάλειας Υλικού, έκθεση δοκιμής προϊόντος.

Επικοινωνήστε με το τμήμα εξυπηρέτησης πελατών μας για υποστήριξη:

Μέσω της ιστοσελίδας: <http://www.nedis.com/en-us/contact/contact-form.htm>

Μέσω e-mail: service@nedis.com

Τηλεφωνικά: +31 (0)73-5993965 (κατά τη διάρκεια των ωρών εργασίας)

NEDIS B.V., De Tweeling 28, 5215 MC 's-Hertogenbosch, ΟΛΛΑΝΔΙΑ

DANSK

Kapitel 1: Tilslutning af HomePlug til lysnettet

1.1 Systemdiagram

Få højhastigheds internetforbindelse i alle husets værelser med denne HomePlug AV Ethernet-bro. Du kan afspille film i HD, høre musik, spille online multi-player spil og meget mere. Det bedste ved denne CS500PLC4N100 er, at den har 4 indbyggede porte. Dermed kan op til 4 trådløse enheder være på nettet samtidig.



Bemærk: Denne HomePlug AV 4-Ports Ethernet-bro skal parres med mindst én yderligere HomePlug AV-kompatibel enhed for at oprette et fungerende system.

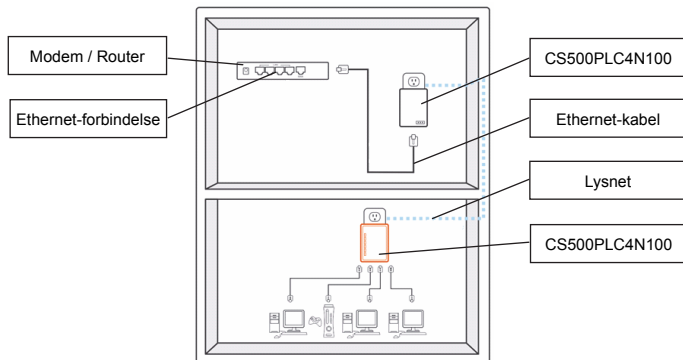

1.2 Oversigt over apparatet

Oversigt over apparatet / Status-indikatorer

Apparatets front har 3 typer status-indikatorer (se herunder)

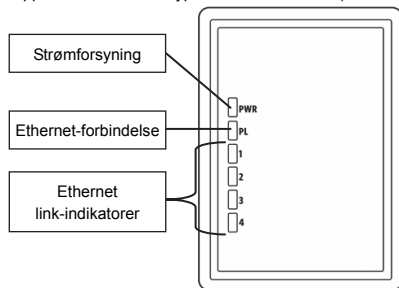

Strømforsyning

Tændt: Tilslutet lysnettet

Slukket: Ikke tilslutet lysnettet

PLC link

PLC (Lysnet) link-indikatoren angiver den samlede hastighed for dit netværk med 3 farver.

Rød: Lav tilslutningshastighed / svagt signal med en hastighed på under 50 Mb/s

Orange: Normalt signal med standard netværkshastighed på 50 – 100 Mb/s

Grøn: Fortræffelig signalstyrke med optimal netværkshastighed på 100 Mb/s+

Fra: Ingen tilslutning / Ingen aktivitet

Ethernet-link 1, 2, 3, 4

Konstant grøn: 10/100/1000 Mb/s port tilsluttet

Blinker: 10/100/1000 Mb/s port sender eller modtager

Fra: Ethernet-link ikke aktivt

Bunden af enheden

I bunden af enheden finder du de 4 Ethernet-porte

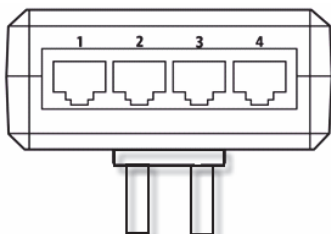

Venstre side af enheden

Security-knap

Denne knap er designet til at generere en individuel HomePlug netværksgruppe i et multi-node miljø. Flere oplysninger finder du i afsnittet "Opsætning af individuelle HomePlug AV-netværk" herunder.

Knappen nulstil

Denne knap sletter ALLE data og gendanner ALLE oprindelige standardindstillinger og -værdier. Bemærk: HomePlug'en skal sidde i stikkontakten, mens standardindstillingerne gendannes. Brug en spids genstand som f.eks. en papirclips til at trykke Reset-knappen ind og holde den inde i ca. 3 sekunder, indtil status-indikatoren begynder at blinke. Herefter vil apparatets standardindstillinger være gendannet.

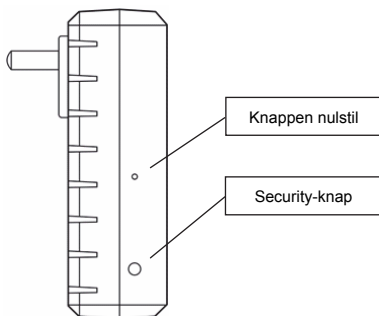

1.3 Førstegangsopsætning

CS500PLC4N100 er en Plug-and-Play-enhed. Produktet er nemt at anvende, uden kompliceret konfiguration og opsætning. Du kan også anvende apparatet til at forbinde netværks-enheder som computere og spilkonsoller direkte. Du kan ligeledes forbinde enheder som f.eks. en Blu-Ray™-afspiller til en router eller et modem og dermed give den internetadgang.

Sådan forbindes HomePlug AV Ethernet-broen til en computer eller et modem / router:

1. Sæt det ene stik på Ethernet-kablet i en Ethernet-port i bunden af HomePlug'en.
2. Sæt HomePlug'en i en stikkontakt nær den enhed, du vil forbinde til.
(Bemærk: Forbind ikke denne HomePlug via en multi-stikdåse med overspændingsbeskyttelse. Hvis du gør det, vil det forringe ydeevnen gennem lysnettet. Det bedste resultat opnås, hvis HomePlug sættes direkte i en stikkontakt.)
3. Hvis du vil forbinde til en computer, skal du sætte det andet stik på Ethernet-kablet i en ledig Ethernet-port på computeren.

4. Hvis du vil forbinde til et modem / router, skal du sætte det andet stik på Ethernet-kablet i en ledig Ethernet-port på dit modem / router.
5. Kontrollér, at PLC link-indikatoren lyser konstant grønt.
6. Din HomePlug er nu forbundet til netværket.

Kapitel 2: Opsætning af individuelle HomePlug AV-netværk (valgfrit)

Eftersom alle HomePlug-enheder har en standard sikkerhedsnøgle, vil de automatisk blive forbundet til alle andre HomePlug-enheder på samme el-net. Hvis der er andre HomePlug-enheder i bygningen (f.eks. i et kontor- eller lejlighedskompleks), vil du måske foretrække at oprette din egen individuelle HomePlug netværksgruppe, så andre HomePlug-enheder ikke kan opnå forbindelse til dit netværk. I afsnittet herunder beskrives, hvordan du i visse situationer kan anvende security-knappen til rekonfiguration.

2.1 Sådan oprettes et nyt individuelt HomePlug AV Netværk (Netværk AB)

To ikke-associerede HomePlug-enheder (A og B) udgør et netværk.

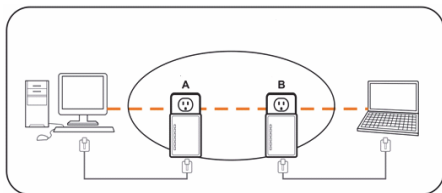

Fremgangsmåden er som følger:

1. Tryk og hold security-knappen på HomePlug A i ca. 10 sekunder. Slip knappen, når power-indikatoren blinker. Koden til HomePlug A er blevet slettet. Den skal forbindes til dit netværk for at hente den nye netværkssikkerhedsnøgle.
2. Gør det samme på HomePlug B.
3. HomePlug A og B udgør nu et separat netværk.
4. Tryk og hold security-knappen på HomePlug A i 2 sekunder og slip så.
5. Power-indikatoren for bro A begynder at blinke.
6. Indenfor de næste 120 sekunder skal du nu trykke og holde security-knappen på HomePlug B i 2 sekunder. Slip knappen.
7. HomePlug A og B udgør nu tilsammen et netværk.

2.2 Sådan tilføjes HomePlug C til et eksisterende Netværk AB (Netværk ABC)

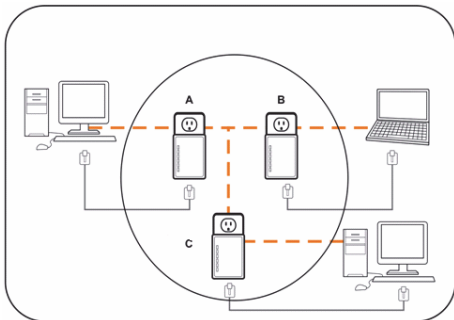

Fremgangsmåden er som følger:

1. Tryk og hold security-knappen på HomePlug C i ca. 10 sekunder. Slip knappen, når power-indikatoren blinker. Koden til HomePlug C er blevet slettet. Den skal forbindes til dit netværk for at hente den nye netværkssikkerhedsnøgle.
2. Tryk og hold security-knappen på HomePlug C i 2 sekunder. Power-indikatoren begynder at blinke.
3. Indenfor de næste 120 sekunder skal du nu trykke og holde security-knappen på HomePlug C i 2 sekunder. Slip knappen.
4. HomePlug A, HomePlug B og HomePlug C udgør nu tilsammen et netværk.

2.3 Sådan fjernes HomePlug B fra netværket med HomePlug A og C og føjes til et netværk bestående af HomePlug D og E (Netværk BDE)

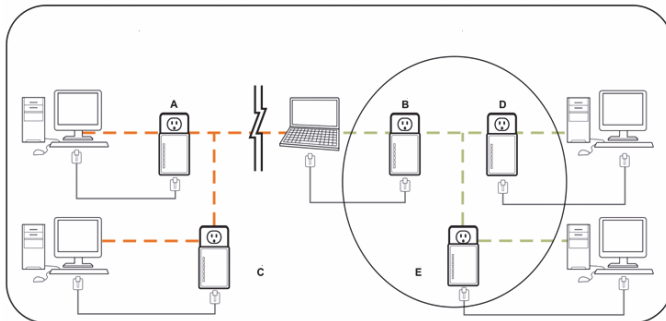

Fremgangsmåden er som følger:

1. Tryk og hold security-knappen på HomePlug B i ca. 10 sekunder. Slip knappen, når power-indikatoren blinker. Koden til HomePlug B er blevet slettet, og HomePlug B er fjernet fra netværket med HomePlug A og C.
2. Tryk og hold security-knappen på HomePlug D i 2 sekunder. Power-indikatoren begynder at blinke.

3. Indenfor de næste 120 sekunder efter, at power-indikatoren blinker på HomePlug D, skal du nu trykke og holde security-knappen på HomePlug B i 2 sekunder. Slip knappen.
4. HomePlug B og HomePlug D er nu forbundet med hinanden. Derfor vil de nu sammen med HomePlug E udgøre netværket BDE.

Kapitel 3: Fejlfinding & ansvarsfraskrivelse

Hvis din HomePlug AV Ethernet-bro har problemer med kommunikationen mellem de enkelte enheder, kan du prøve følgende:

- Nulstil enheden ved at tage den ud af stikkontakten, vente 10 sekunder og dernæst sætte den i igen.
- Brug en papirclips til at trykke knappen Reset på hver enkelt HomePlug ind i 2 sekunder og prøv så at genoprette forbindelsen. Indikatoren på HomePlug'en blinker, og HomePlug'en nulstilles til fabriksindstillingerne. Forsøg dernæst at genoprette forbindelsen med standardindstillingerne.
- Prøv at sætte HomePlug'en i en anden stikkontakt.
- HomePlug'en fungerer bedst, hvis den sættes direkte i en stikkontakt. Hvis HomePlug'en tilsluttes via en multistikkåse eller enhed med overspændingsbeskyttelse, kan det påvirke netværkets ydeevne negativt eller endog helt afbryde netværkssignalet.
- Denne HomePlug bør ikke anvendes på steder, hvor der er usædvanligt varmt.
- Visse lysstofrør og glødeløspærer fungerer som støjsendere på ledningsnettet og kan nedsætte ydeevnen.
- Hvis der i din bygning findes mere end en sikringsgruppe, kan din HomePlug muligvis ikke oprette forbindelse på tværs af de forskellige sikringsgrupper. Er dette tilfældet, skal du forbinde en HomePlug til en stikkontakt i hver sikringsgruppe. Træk et Ethernet-kabel mellem HomePlug-enhederne og forbind på den måde de enkelte HomePlugs direkte. På den måde kan HomePlug-enheder tilsluttet forskellige sikringsgrupper forbindes med hinanden.

Ansvarsfraskrivelse: Dette produkt er designet med henblik på direkte tilslutning til en stikkontakt, som vist på tegningen herunder. En hvilken som helst anden brug kan nedsætte produktets funktionsevne.

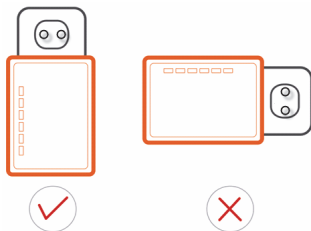

Sikkerhedsforholdsregler:



FORSIGTIG:
RISIKO FOR ELEKTRISK STØD
ÅBN IKKE



For at nedsætte risikoen for elektrisk stød, må dette produkt, f.eks. når der kræves service, KUN åbnes af en autoriseret tekniker. Frakobl produktet stikkontakten og andet udstyr, hvis der opstår et problem. Udsæt ikke produktet for vand eller fugt.

Vedligeholdelse:

Produktet må kun rengøres med en tør klud.

Brug ikke opløsningsmidler eller slibende rengøringsmidler.



Garanti:

Ændringer og/eller modifikationer af produktet vil medføre bortfald af garantien. Vi fralægger os ethvert ansvar for skader forårsaget på grund af forkert brug af produktet.

Ansvarsfraskrivelse:

Design og specifikationer kan ændres uden varsel. Alle bomærker og produktnavne er varemærker eller registrerede varemærker tilhørende deres respektive ejere og anses herved som sådan.

Bortskaffelse:



- Dette produkt skal afleveres på et passende affalds indsamlingspunkt. Bortskaf ikke dette produkt sammen med husholdningsaffald.
- For mere information, kontakt forhandleren eller den lokale myndighed der er ansvarlig for kontrol af affald.

Dette produkt er fremstillet og leveres i overensstemmelse med alle relevante forordninger og direktiver, der er gældende for alle EUs medlemsstater. Produktet overholder ligeledes alle gældende specifikationer og forskrifter i de lande, hvor produktet sælges.

Formel dokumentation kan fremlægges på forlangende. Dette omfatter, men er ikke begrænset til: Overensstemmelseserklæring (og produkt-ID), Sikkerhedsdatablad, testrapport for produktet.

Kontakt venligst vores kundeservice for support:

via vores website: <http://www.nedis.dk/da-dk/kontakt/kontaktformular.htm>

via e-mail: service@nedis.com

via telefon: +31 (0)73-5993965 (i kontortiden)

NEDIS B.V., De Tweeling 28, 5215 MC 's-Hertogenbosch, NEDERLANDENE

NORSK

Kapittel 1: Installasjon av HomePlug strømkabel

1.1 Systemdiagram

Legg til høyhastighets internettilgang til hvilket som helst rom i huset ditt med denne HomePlug AV ethernet-broen. Du kan spille av HD-filmer, musikk, online flerspillerspill og mye mer. Den beste delen av denne CS500PLC4N100 er at den har fire innebygde porter. Derfor kan opptil fire nettverksaktiverede enheter i nærheten kobles til samtidig.

Merk: Denne HomePlug AV 4-ports ethernetbroen må pares med minst én annen HomePlug AV kompatibel enhet for å skape et arbeidssystem.



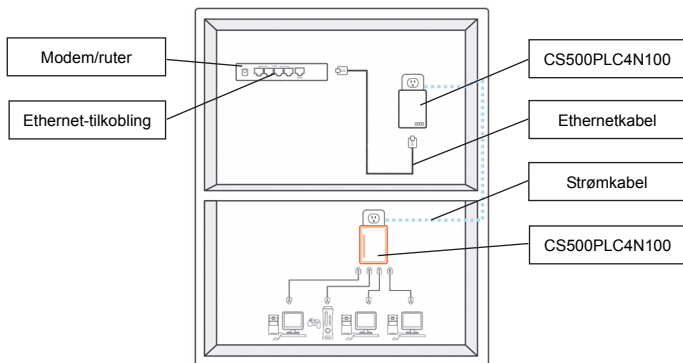

1.2 Innfatningsinformasjon

Innfatningsdetaljer/statuslys

Fronten til enheten har 3 typer statuslys (se under)

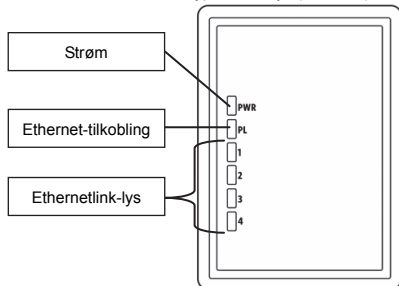

Strøm

Lys på: Strømmen er på
Lys av: Strømmen er av

PLC-link

Linklyset PLC vil indikere totalhastigheten til ditt nettverk med 3 farger.

Rød: Minimum tilkoblingshastighet/svakt signal med hastighet mindre enn 50 Mbps
Oransje: Normalt signal med standard nettverkshastighet mellom 50 – 100 Mbps
Grønn: Fremragende signalstyrke med optimal nettverkshastighet på 100 Mbps+
Av: Ingen tilkobling/ingen aktivitet

Ethernetlink 1, 2, 3, 4

Konstant grønt: 10/100/1000 Mbps port linket
Blinker: 10/100/1000 Mbps port sender eller mottar
Av: Ethernetlink ikke aktiv

Bunndetaljer

Bunninnfatningen har 4 ethernetporter

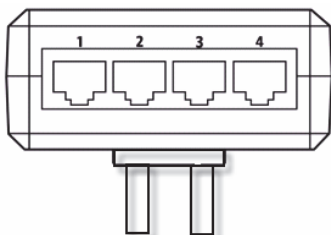

Venstre innfatnings informasjon

Sikkerhetsknapp

Denne knappen er laget for å lage en individuell HomePlug-nettverksgruppe i et multi-nodemiljø. Se avsnittet "Nettverksoppsett for individuell HomePlug" for mer informasjon.

Tilbakestillingsknapp

Denne knappen brukes til å slette ALLE data og gjenopprette ALLE innstillinger til fabrikkinnstillingene.

Merk: HomePlug må være pluggert inn for å gjenopprettes til fabrikkinnstillinger. Bruk små gjenstander som en binders, du kan trykke inn og holde nullstillingsknappen i omtrent tre sekunder til statuslysene begynner å blinke. Deretter kommer enheten i fabrikkstandardmodus igjen.

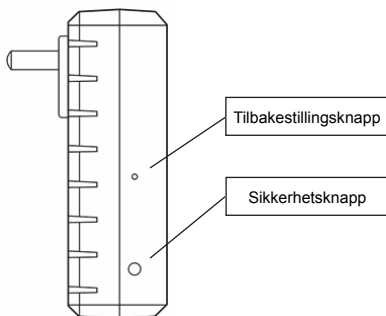

1.3 Første oppsett

CS500PLC4N100 er en Plug-and-Play-enhet. Du kan enkelt justere enheten uten noen kompliserte konfigurasjoner og innstillinger. Du kan også bruke enheten til å direkte koble til nettverksenheter som datamaskiner og spillkonsoller. Du kan også koble til enheter som Blu-Ray Disc™-spillere til en ruter eller modem for internettilgang.

Koble til HomePlug AV ethernetbro til en datamaskin eller modem/ruter:

1. Plugg inn én ende av ethernetkabelen til en ethernetport på bunnen av HomePlug.
2. Plugg HomePlug inn i en strømkontakt nær enheten du vil koble til.
(Merk: Plugg ikke inn denne HomePlug til en forgreiningskontakt med overspenningsvern. Hvis du gjør dette vil det redusere ytelsen på strømmettet. For best ytelse plugges HomePlug direkte inn i en veggkontakt.)
3. For å koble til en datamaskin, plugges den andre enden av ethernetkabelen til en ledig ethernetport på din datamaskin.
4. For å koble til modem/ruter plugges den andre enden av ethernetkabelen til en ledig ethernetport på modemet/ruteren.

5. Pass på at PLC-linken lyser konstant grønt.
6. Din HomePlug er nå koblet til nettverket.

Kapittel 2: Individuell HomePlug AV nettverksoppsett (ekstraustyr)

Siden alle HomePlug-enheter har en standard sikkerhetsnøkkel, vil de automatisk kobles til alle andre HomePlug-enheter som deler samme elektriske krets. Hvis det er andre HomePlug-enheter i bygningen (sånn som på et kontor eller et boligkompleks), må du vurdere å opprette en egen HomePlug-nettverksgruppe slik at andre HomePlug-enheter ikke kan koble seg til ditt nettverk. Denne delen beskriver hvordan du bruker sikkerhetsknappen for omkonfigurasjon i noen situasjoner.

2.1 Opprette et nytt individuelt HomePlug AV-nettverk (Network AB)

To ikke tilknyttede HomePlug-enheter (A og B) danner et nettverk.

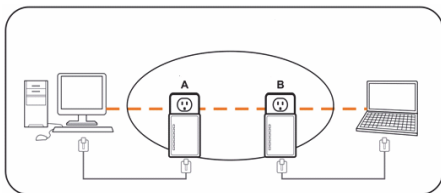

Prosedyren er slik:

1. Trykk på og hold inne sikkerhetsknappen på HomePlug A i omtrent ti sekunder. Slipp opp når strømknappen blinker. Passordet til HomePlug A har akkurat blitt slettet. Det må kobles til ditt nettverk for å tilpasses den nye nettverkssikkerhetsnøkkelen.
2. Gjør det samme for HomePlug B.
3. Nå er HomePlug A og B tilkoblet separat.
4. Trykk på og hold inne sikkerhetsknappen på HomePlug A i to sekunder og slipp opp.
5. Strømliset til bro A begynner å blinke.
6. Innen 120 må du trykke og holde inne sikkerhetsknappen på HomePlug B i to sekunder og slipp opp.
7. Både HomePlug A og B er nå koblet samme.

2.2 Tillegge HomePlug C til et eksisterende nettverk AB (nettverk ABC)

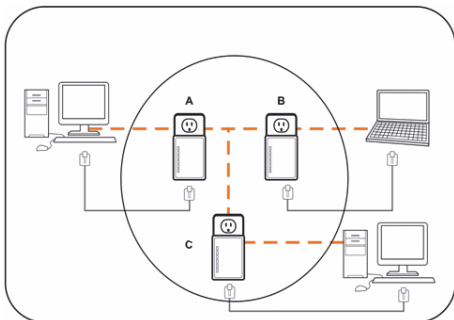

Prosedyren er som følger:

1. Trykk på og hold inne sikkerhetsknappen på HomePlug C i omtrent ti sekunder. Slipp opp når strømknappen blinker. Passordet til HomePlug C har akkurat blitt slettet. Det må kobles til ditt nettverk for å tilpasses den nye nettverkssikkerhetsnøkkelen.
2. Trykk på og hold inne sikkerhetsknappen på HomePlug C i to sekunder. Strømlýset begynner å blinke.
3. Innen 120 må du trykke og holde inne sikkerhetsknappen på HomePlug C i to sekunder og slipp opp.
4. HomePlug A, HomePlug B og HomePlug C er nå koblet samme.

2.3 Fjerning av HomePlug B fra HomePlug A og C-nettverket og koble til HomePlug D og E (nettverk BDE)

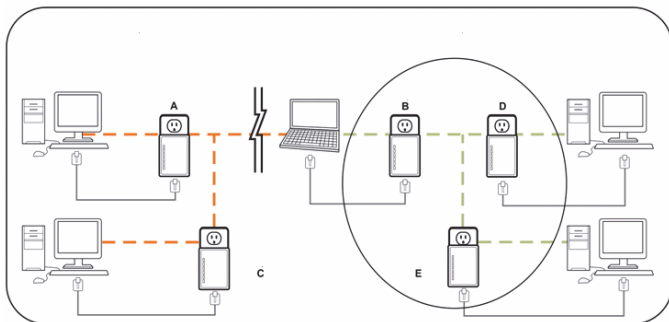

Prosedyren er som følger:

1. Trykk på og hold inne sikkerhetsknappen på HomePlug B i omtrent ti sekunder. Slipp opp når strømknappen blinker. Passordet til HomePlug B har akkurat blitt slettet og HomePlug B fjerner seg selv fra HomePlug A og C.
2. Trykk på og hold inne sikkerhetsknappen på HomePlug D i to sekunder. Strømlýset begynner å blinke.
3. Innen 120 sekunder etter at strømlýset på HomePlug D begynner å blinke, må du trykke og holde inne sikkerhetsknappen på HomePlug B i to sekunder og slippe opp.
4. HomePlug B og HomePlug D er nå koblet til hverandre. Derfor vil de, sammen med HomePlug E, danne nettverk BDE.

Kapittel 3: Feilsøking og ansvarsfraskrivelse

Hvis din HomePlug AV ethernetbro har problemer med å kommunisere med hverandre, sjekker du følgende:

- Prøv å utføre strømsyklus på enheten ved å plukke den ut fra veggkontakten i 10 sekunder og plugg inn igjen.
- Bruk en bidners for å trykke og holde inne nullstillingsknappen på hver HomePlug i to sekunder og prøv å koble til igjen. HomePlugs lys vil blinke, og HomePlug vil tilbakestilles og prøve og lenke igjen med standard fabrikkinnstillinger.
- Prøv å plukke inn HomePlug til et nærliggende strømuttak.

- HomePlug virker best når den er plugged direkte inn i en veggkontakt. Hvis du kobler HomePlug til en forgreiningsuttak eller et overspenningsvern, kan dette redusere nettverksytelsen eller stoppe nettverkssignalene.
- HomePlug må ikke brukes i områder med for mye varme.
- Visse lysrør eller glødelamper virker som støykilder for den elektriske kablingen og kan redusere ytelsen.
- Hvis bygget ditt har mer enn én automatsikringsboks, kan det hende at HomePlug ikke kan koble til mellom automatsikringsboksene. I dette tilfellet kobles HomePlug til et strømuttak på hver av automatsikringsboksene. Koble til en ethernetkabelen mellom hver av HomePlug-enheter for å koble sammen de forskjellige HomePlug-enheter. Dette gjør at HomePlug-enheter fra forskjellige automatsikringsboksene kan kobles sammen.

Ansvarsfraskrivelse: Dette produktet ble laget for å plugges direkte inn i en veggkontakt som vist i diagrammet under. Enhver annen bruk kan gjøre at produktet ikke fungerer som det skal.

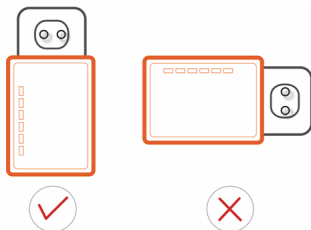

Sikkerhetsforholdsregler:



For å redusere faren for strømstøt, skal dette produktet BARE åpnes av en autorisert tekniker når vedlikehold er nødvendig. Koble produktet fra strømmen og annet utstyr dersom et problem oppstår. Ikke utsett produktet for vann eller fuktighet.

Vedlikehold:

Rengjør produktet kun med en tørr klut. Ikke bruk rensedmidler eller skuremidler.

Garanti:

Eventuelle endringer og/eller modifikasjoner av produkter opphever garantien. Vi tar ikke ansvar for skade som forårsakes av ukorrekt bruk av dette produktet.

Ansvarsfraskrivelse:

Utforming og spesifikasjoner kan endres uten forhåndsvarsel. Alle logoer, merker og produktnavn har varemerker eller registrerte varemerker til de respektive eierne, og skal behandles som dette.

Avhending:

- Dette produktet må avhendes på egnede oppsamlingssteder. Du må ikke avhende dette produktet som husholdningsavfall.
- Ta kontakt med leverandøren eller lokale myndigheter hvis du ønsker mer informasjon om avhending.



Детте продуктeтeт хар блиттeтeт прoдyсeтeт и лeвeтeтeт iнeнoлдeтeт тiлeтeтeт аллe рeлeвaнтeтeт бeстeммeлсeтeтeт oг дирeктивeтeт, гyлдиг фoр аллe мeдлeмcтaтeтeт iн EУ. Дeт oвeрoлдeтeт oгсa аллe гjeлдeндeтeт спeсификaсjeнeтeт oг бeстeммeлсeтeт iн лaндeтeт дeт сeлгeтeт i.

Formell dokumentasjon er tilgjengelig på forespørsel. Dette inkluderer, men begrenser seg ikke til: Samsvarserklæring (og produktidentitet) dataark for materialsikkerhet produkttestrapport. Vennligst kontakt kundeservice for hjelp:

på nettsiden: <http://www.nedis.com/en-us/contact/contact-form.htm>

via e-post: service@nedis.com

via telefon: +31 (0)73-5993965 (i kontortiden)

NEDIS B.V., De Tweeling 28, 5215 MC 's-Hertogenbosch, THE NETHERLANDS

РУССКИЙ

Раздел 1: Установка линии питания HomePlug

1.1 Схема системы

Установите доступ к высокоскоростному Интернету в любой комнате своего дома с помощью Ethernet-моста HomePlug AV. Вы можете воспроизводить фильмы высокого разрешения, прослушивать музыку, играть в коллективные онлайн игры и не только. Преимуществом устройства CS500PLC4N100 является то, что оно имеет 4 встроенных порта. Поэтому одновременно можно подключать к сети до 4-х сетевых устройств, находящихся поблизости. Примечание: Для создания рабочей системы нужно спарить данный 4-портовый Ethernet-мост HomePlug AV как минимум с одним совместимым устройством HomePlug AV.

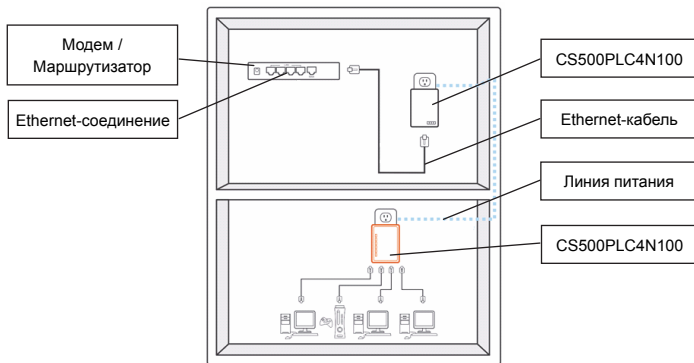

1.2 Описание корпуса

Описание корпуса/Индикаторы состояния

На передней части устройства находятся три индикатора состояния (смотрите ниже)



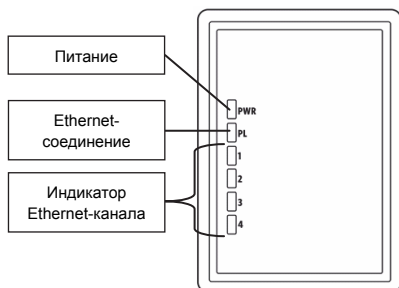

Питание

Индикатор включен: Питание включено
Выкл. свет: Питание выключено

Связь с линией электропередачи

Индикатор связи с линией электропередачи (линией питания) при помощи трех цветов указывает общую скорость Вашей сети.

Красный: Минимальная скорость подключения/ слабый сигнал со скоростью менее 50 Мбайт/с

Оранжевый: Нормальный сигнал со стандартной скоростью работы сети от 50 до 100 Мбайт/с

Зеленый: Отличная мощность сигнала с оптимальной скоростью работы сети 100 Мбайт/с+

Выключается: Отсутствие соединения/ Режим бездействия

Ethernet-канал 1, 2, 3, 4

Немигающий зеленый: Подключенный порт 10/100/1000 Мбайт/с

Мигание: Порт передачи и приема 10/100/1000 Мбайт/с

Выключается: Ethernet канал не активен

Описание нижней части

В нижней части корпуса имеется 4 Ethernet-порта

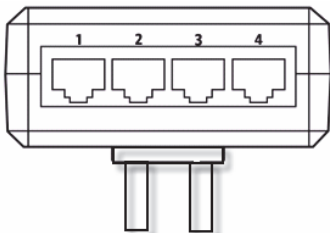

Описание левой части корпуса

Кнопка безопасности

Данная кнопка предназначена для создания личной сетевой группы HomePlug в многоузловой среде. За дополнительной информацией обратитесь к разделу ниже «Настройки личной сети HomePlug».

Кнопка сброса

Данная кнопка используется для очистки ВСЕХ данных и возврата ВСЕХ настроек к заводским значениям по умолчанию.

Примечание: Чтобы вернуть все заводские настройки, нужно включить HomePlug в сеть. Используя небольшой предмет, например канцелярскую скрепку, Вы может нажать и удерживать кнопку сброса около 3-х секунд до тех пор, пока индикатор статуса не начнет мигать. После этого устройство снова будет в режиме заводских настроек по умолчанию.

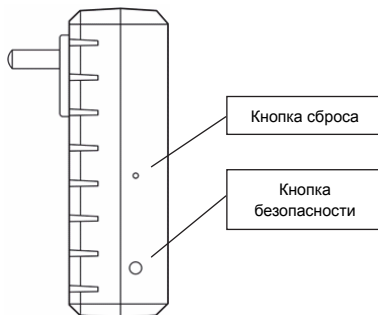

1.3 Начальная установка

CS500PLC4N100 - это автоматически конфигурируемое устройство. Данное устройство можно легко использовать безо всяких сложных конфигураций и настроек. Данное устройство можно также использовать для прямого подключения таких сетевых устройств, как компьютер и игровая приставка. Для получения доступа к Интернету к маршрутизатору или модему можно также подключать такие устройства, как проигрыватель Blu-Ray Disc™.

Подключите Ethernet –мост HomePlug AV к компьютеру или модему/маршрутизатору:

1. Вставьте один конец Ethernet –кабеля в Ethernet-порт в нижней части устройства HomePlug.
2. Подключите устройство HomePlug к сетевой розетке переменного тока вблизи устройства, к которому вы хотите подключиться.

(Внимание: Не подключайте устройство HomePlug к удлинителю с защитой от перенапряжений. Это приведет к ухудшению работы линии питания. Для лучшей работы подключайте устройство HomePlug напрямую к сетевой розетке.)

3. Для подключения к компьютеру вставьте другой конец Ethernet-кабеля в доступный Ethernet-порт вашего компьютера.
4. Для подключения к модему/маршрутизатору вставьте другой конец Ethernet-кабеля в доступный Ethernet-порт вашего модема/маршрутизатора.
5. Убедитесь, что индикатор связи с линией электропередачи горит прочным зеленым цветом.
6. Теперь ваше устройство HomePlug подключено к сети.

Раздел 2: Настройки личной сети HomePlug AV Network Setup (дополнительно)

Поскольку все устройства HomePlug имеют ключ защиты по умолчанию, они будут автоматически подключаться к другим устройствам HomePlug, используя одну и ту же линию электропередачи. Если в здании (например, в офисе или многоквартирном доме) имеются другие устройства HomePlug, по желанию вы можете создать свою личную сетевую группу HomePlug с той целью, чтобы другие устройства HomePlug не смогли подключиться к вашей сети. В разделе ниже описывается, как использовать кнопку безопасности для изменения конфигураций в некоторых ситуациях.

2.1 Создание новой личной сети HomePlug AV (Сеть АВ)

Два неассоциируемых устройства HomePlug (А и В) образуют сеть.

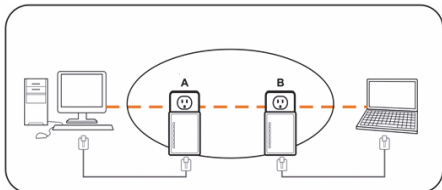

Порядок действий следующий:

1. Нажмите и удерживайте около 10 секунд кнопку безопасности на устройстве HomePlug А. Отпустите кнопку, когда индикатор питания замигает. Теперь пароль для устройства HomePlug А очищен. Оно должно подключиться к вашей сети, чтобы получить ключ безопасности сети.
2. Сделайте то же самое для устройства HomePlug В.
3. Теперь устройства HomePlug А и В подключены к сети отдельно.
4. Нажмите и удерживайте в течение 2-х минут кнопку безопасности на устройстве HomePlug А, затем отпустите.
5. Индикатор питания моста А начнет мигать.
6. Не позднее, чем через 120 секунд, нажмите и удерживайте в течение 2-х секунд кнопку безопасности на устройстве HomePlug В, затем отпустите.
7. Теперь оба устройства HomePlug А и В подключены к сети вместе.

2.2 Добавление устройства HomePlug C к существующей сети АВ (Сеть ABC)

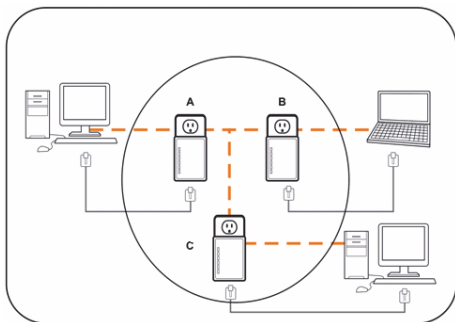

Порядок действий следующий:

1. Нажмите и удерживайте около 10 секунд кнопку безопасности на устройстве HomePlug C. Отпустите кнопку, когда индикатор питания замигает. Теперь пароль для устройства HomePlug C очищен. Оно должно подключиться к вашей сети, чтобы получить ключ безопасности сети.
2. Нажмите и удерживайте в течение 2-х секунд кнопку безопасности на устройстве HomePlug C. Индикатор питания начнет мигать.
3. Не позднее, чем через 120 секунд, нажмите и удерживайте в течение 2-х секунд кнопку безопасности на устройстве HomePlug C, затем отпустите.
4. Теперь устройства HomePlug A, HomePlug B и HomePlug C подключены к сети.

2.3 Отсоединение устройства HomePlug B от сети устройств HomePlug A и C и подсоединение устройств HomePlug D и E (Сеть BDE)

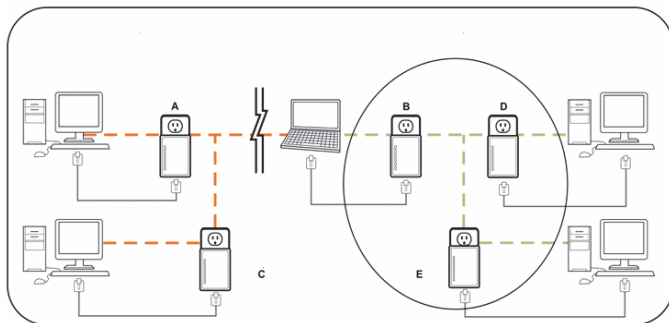

Порядок действий следующий:

1. Нажмите и удерживайте около 10 секунд кнопку безопасности на устройстве HomePlug B. Отпустите кнопку, когда индикатор питания замигает. Теперь пароль для устройства

HomePlug B очищен и устройство HomePlug B само отсоединится от устройств HomePlug A и C.

2. Нажмите и удерживайте в течение 2-х секунд кнопку безопасности на устройстве HomePlug D. Индикатор питания начнет мигать.
3. Не позднее, чем через 120 секунд после того, как индикатор питания на устройстве HomePlug D начнет мигать, нажмите и удерживайте в течение 2-х секунд кнопку безопасности на устройстве HomePlug B, затем отпустите.
4. Теперь устройства HomePlug B и HomePlug D подсоединены друг к другу. Таким образом, вместе с устройством HomePlug E они образуют сеть BDE.

Раздел 3: Устранение неисправностей и отказ от прав

Если ваш Ethernet –мост HomePlug AV не может установить связь, выполните следующие действия:

- Попробуйте режим резания мощности путем отключения устройства из сетевой розетки на 10 секунд и повторного включения.
- С помощью канцелярской кнопки нажмите и удерживайте в течение 2-х секунд кнопку сброса на каждом устройстве HomePlug и попытайтесь подключиться повторно. Индикатор устройства HomePlug замигает и устройство HomePlug сбросится и попытается установить связь, используя заводские настройки по умолчанию.
- Попробуйте включить устройство HomePlug в близлежащую розетку питания.
- Устройство HomePlug будет работать лучше, если его подключить напрямую к сетевой розетке. Подключение устройства к удлинителю или стабилизатору напряжения может привести к ухудшению работы сети или полному исчезновению сетевых сигналов.
- Не следует использовать устройство HomePlug в местах избыточного тепла.
- Некоторые флуоресцентные лампы и лампы накаливания могут создавать помехи для электрической проводки и ухудшать работу.
- Если в вашем здании имеется более одного ящика с автоматическим выключателем, могут возникнуть проблемы при подключении устройства HomePlug к разным ящикам с автоматическим выключателем. В таком случае подключите одно устройство HomePlug к розетке, расположенной на каждом из ящиков с автоматическим выключателем. Чтобы подключить вместе разные устройства HomePlug, подключите Ethernet-кабель к каждому из устройств HomePlug. Это позволит подключить устройства HomePlug от разных ящиков с автоматическим выключателем.

Оговорки: Данный продукт предназначен для прямого включения в сетевую розетку, как показано на схеме ниже. Любое другое подключение может затруднять функционирование данного продукта.

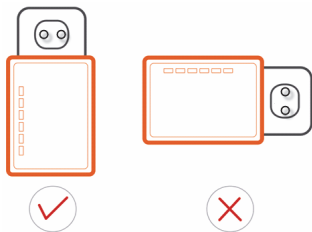



Обслуживание:



Для снижения риска поражения электрическим током, если потребуется техническое обслуживание, то это устройство должно быть открыто ТОЛЬКО уполномоченным техническим специалистом. Отключите устройство от сети и другого оборудования, если возникнут проблемы. Не подвергайте устройство воздействию воды или влаги.

Техническое обслуживание:

Очищайте устройство только сухой тканью.

Не производите очистку, используя растворители или абразивы.

Гарантия:

Любые изменения и / или модификации устройства приведут к аннулированию прав пользователя на гарантийное обслуживание. Мы не несем ответственности за ущерб, понесенный вследствие неправильного использования этого продукта.

Оговорки:

Дизайн и технические характеристики могут быть изменены без предварительного уведомления. Все логотипы брендов и названия продуктов являются товарными знаками или зарегистрированными торговыми марками их соответствующих владельцев и следовательно признаются таковыми.

Утилизация:



- Это устройство предназначено для раздельного сбора в соответствующем пункте сбора отходов. Не выбрасывайте это устройство вместе с бытовыми отходами.
- Для получения дополнительной информации обратитесь к продавцу или в местный орган власти, ответственный за утилизацию отходов.

Данное изделие было изготовлено и поставлено в соответствии со всеми применимыми положениями и директивами, действующими для всех стран-членов Европейского Союза. Оно также соответствует всем нормам и правилам, действующим в стране продажи.

Официальная документация предоставляется по запросу. Эта документация включает (но не ограничивается этим): Декларация соответствия (и изделий), паспорт безопасности, отчет по проверке продукта.

Для получения помощи обратитесь в нашу службу поддержки клиентов:

через веб-сайт: <http://www.nedis.com/en-us/contact/contact-form.htm>

по электронной почте: service@nedis.com

по телефону: +31 (0)73-5993965 (в рабочие часы)

NEDIS B.V., De Tweeling 28, 5215 MC 's-Hertogenbosch, THE NETHERLANDS (НИДЕРЛАНДЫ)

